



Agenzia
Regionale
per la Salute
ed il Sociale
Puglia

OSPEDALI A COSTI STANDARD

La Rete Ospedaliera Pugliese

post Riordino ex DM70/2015

RETE OSPEDALIERA PUBBLICA E PRIVATA EQUIPARATA

31	Ospedali Pubblici	8.849 posti letto
3	Ospedali Privati Equiparati	1.855 posti letto
34	Strutture Complessive	10.704 posti letto
5	Ospedali 2 Livello	
16	Ospedali 1 Livello	
11	Ospedali di Base	
2	IRCCS Pubblici	

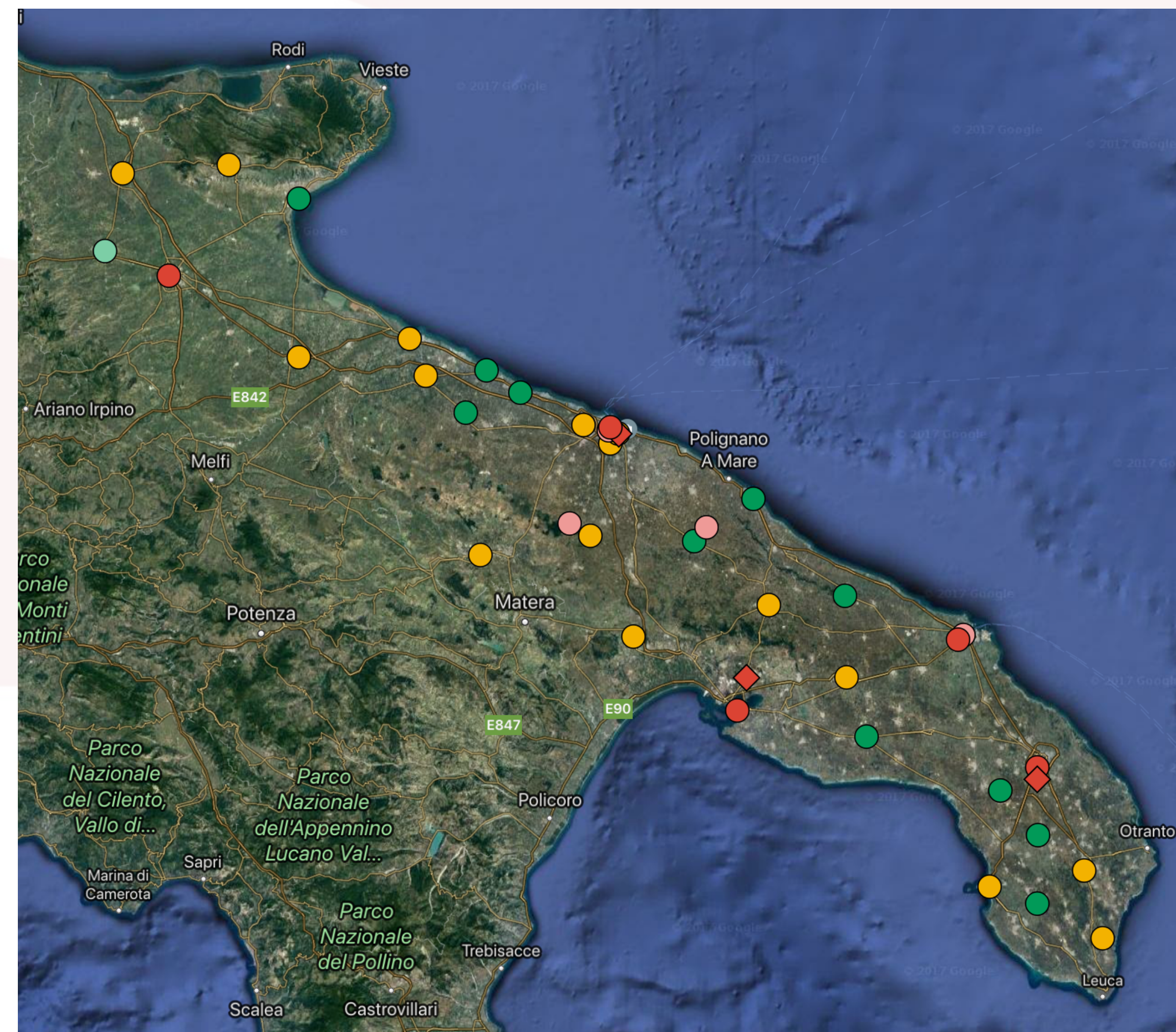

RETE OSPEDALIERA PRIVATA ACCREDITATA DI COMPLEMENTO

28	Case di Cura	2.603 posti letto
26	Case di Cura pure	
2	IRCCS Privati	



...*i costi veri*

APRESS

RETE OSPEDALIERA PUBBLICA PUGLIA: COSTI EFFETTIVI 2016 (€/MILIONI)

RICOVERI	SPECIALISTICA	PRONTO SOCCORSO	TOTALE
1.887	530	211	2.628
72%	20%	8%	100%

Dati in milioni/€ suddivisi per ATTIVITÀ

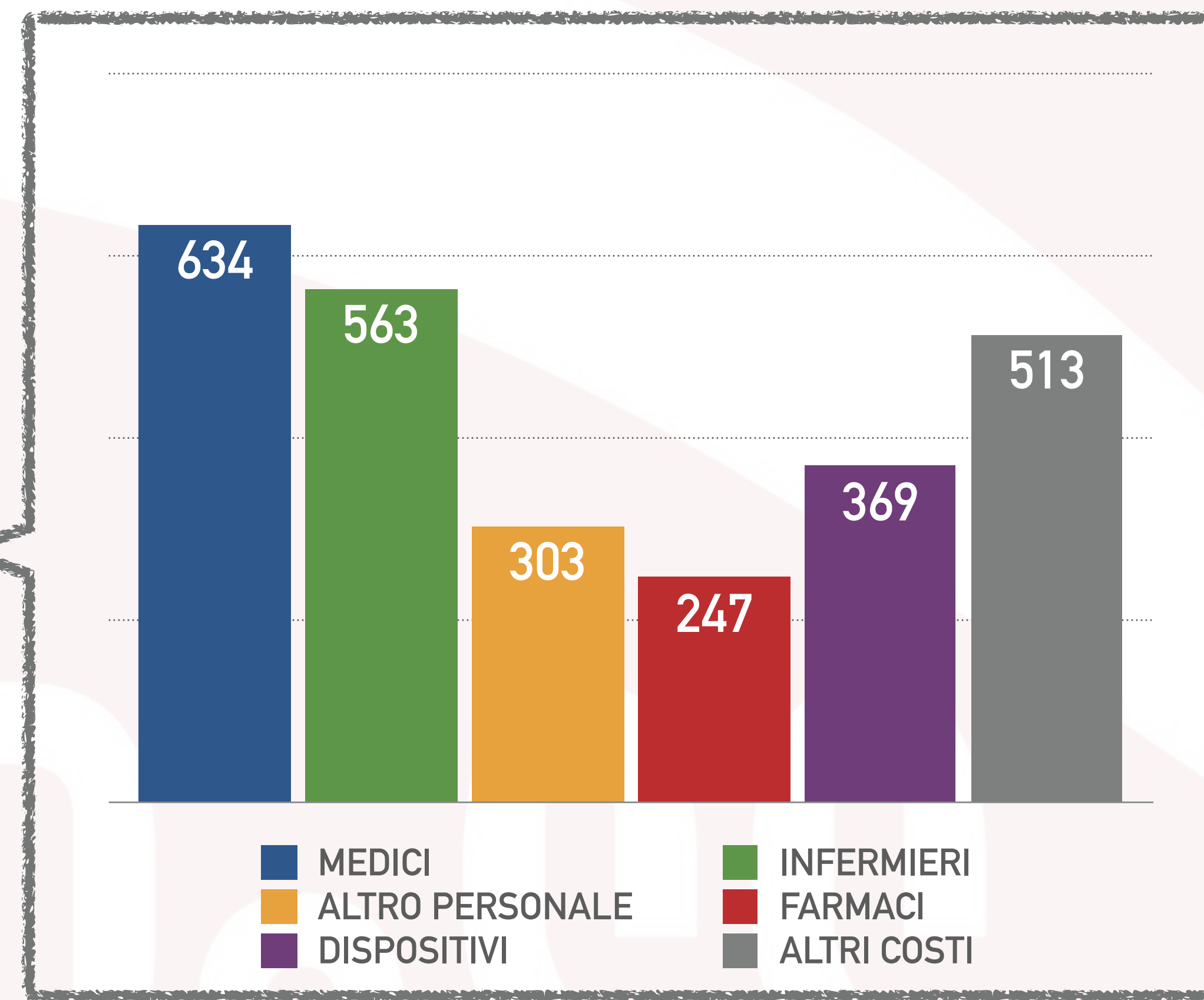

Dati in milioni/€ suddivisi per RISORSA

...i costi attesi

se avessimo lavorato con
l'efficienza standard
(che è pur sempre una media)
a parità di casistica

RETE OSPEDALIERA PUBBLICA PUGLIA: COSTI STANDARD 2016 (€/MILIONI)

RICOVERI	SPECIA LISTICA	PRONTO SOCCORSO	TOTALE
1.709	436	165	2.310
74%	19%	7%	100%

Dati in milioni/€ suddivisi per ATTIVITÀ

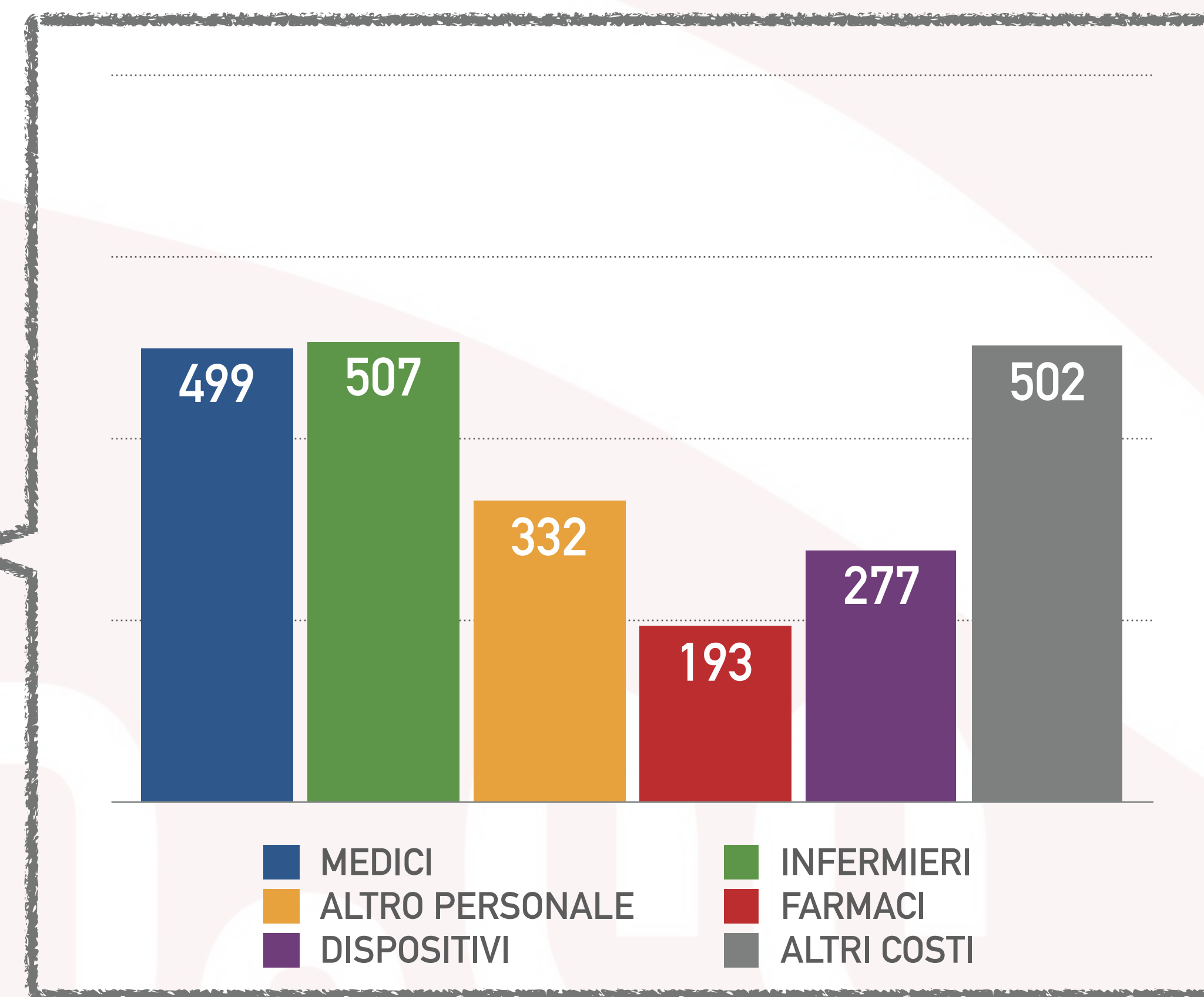

Dati in milioni/€ suddivisi per RISORSA

...i costi a confronto

MPRESS

RETE OSPEDALIERA PUBBLICA PUGLIA: COSTI A CONFRONTO (€/MILIONI)

■ COSTI EFFETTIVI ■ COSTI STANDARD

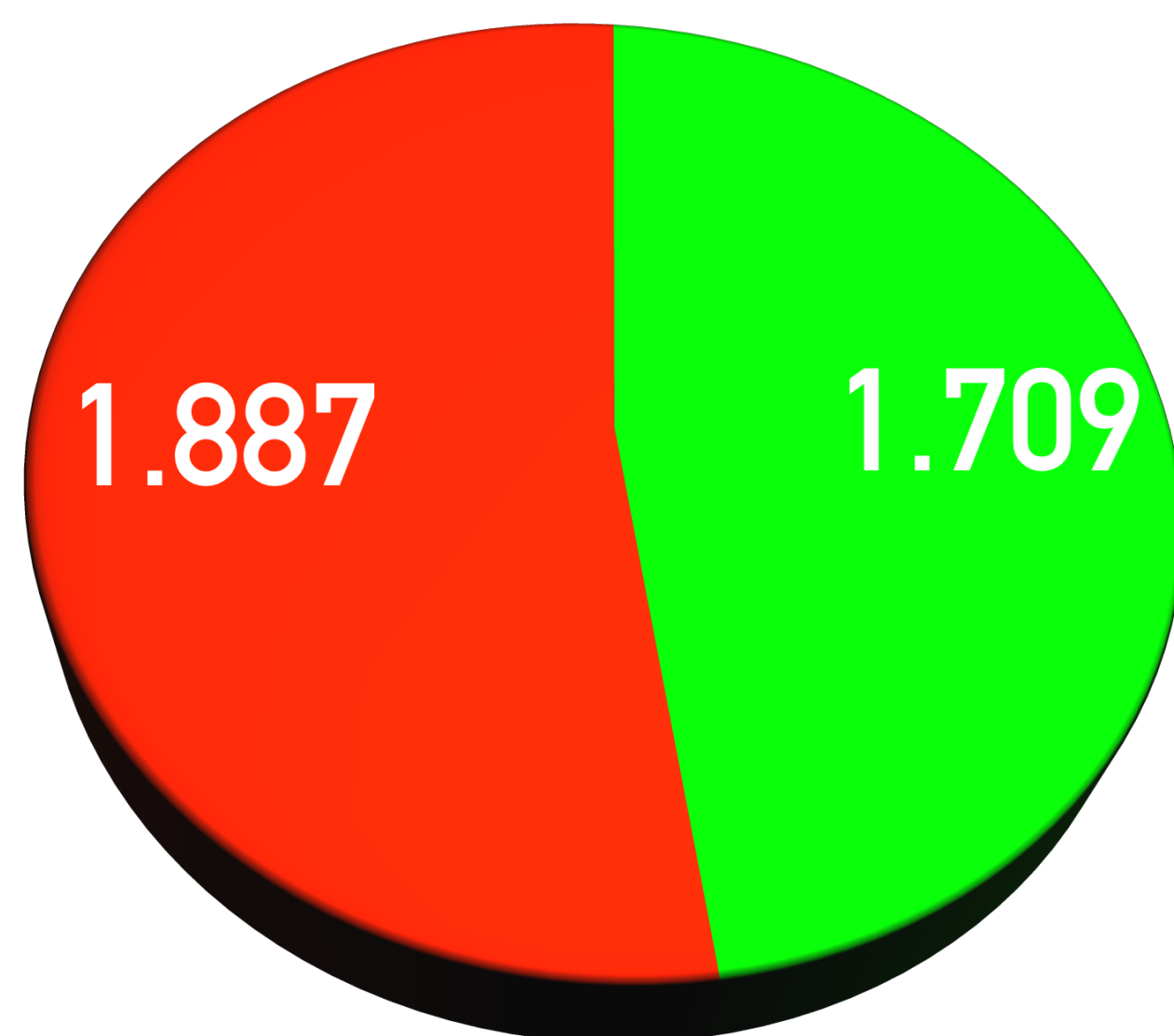

RICOVERO

2015	2016
+290mln	+178mln
16,5%	10,4%

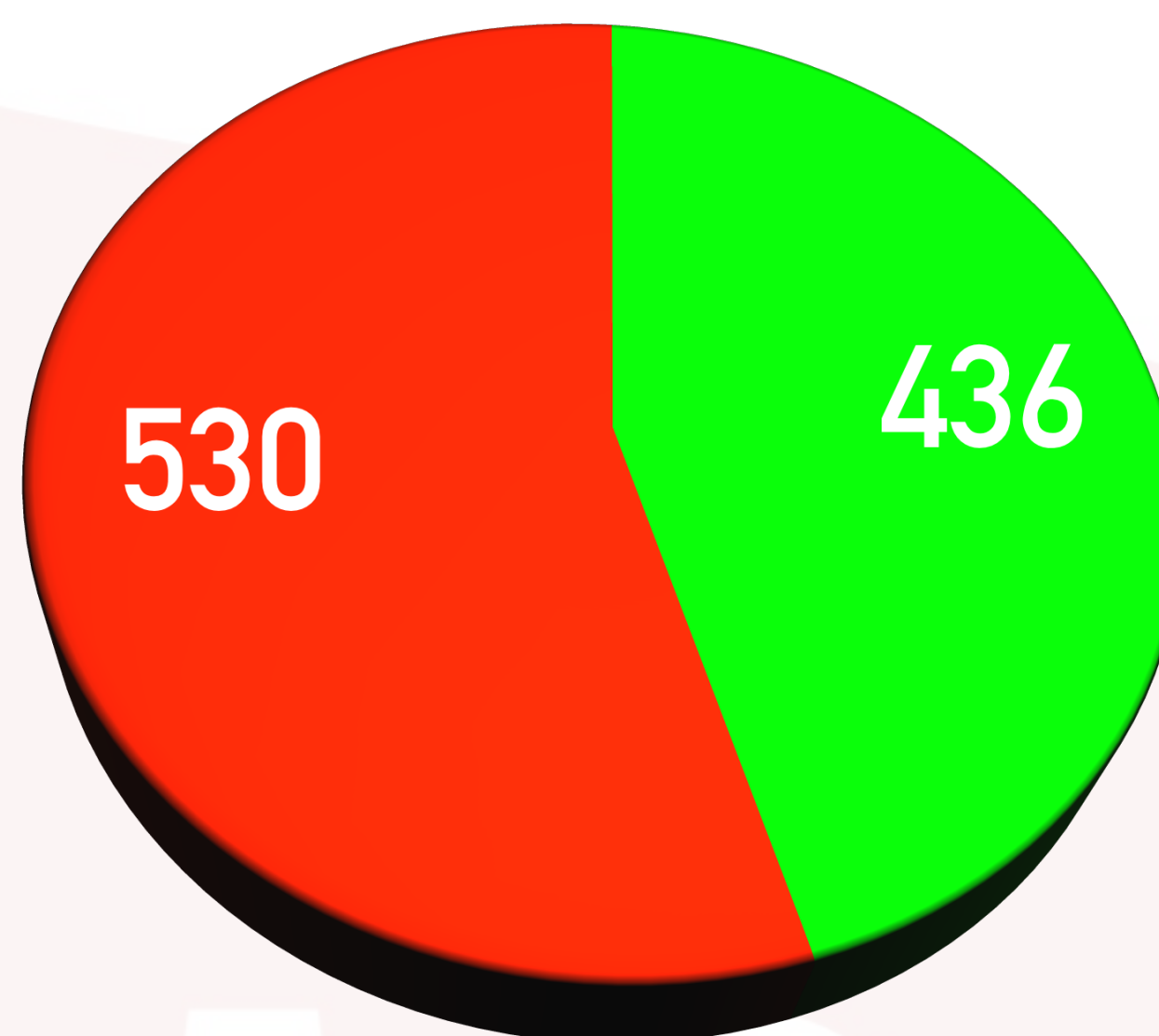

SPECIALISTICA

2015	2016
+164mln	+94mln
35,2%	21,6%

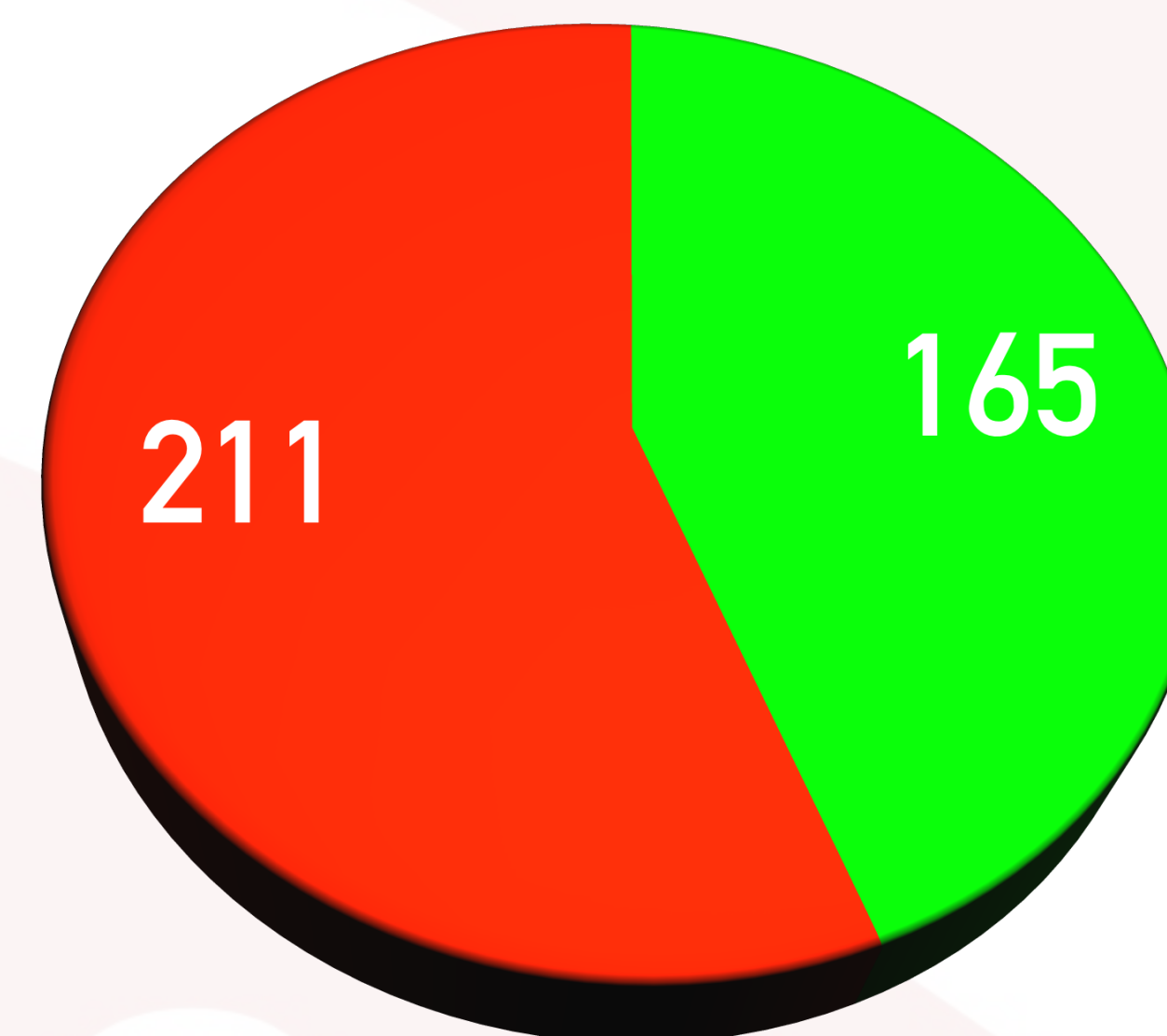

PRONTO SOCCORSO

2015	2016
-1mln	46mln
-0,4%	27,9%

RETE OSPEDALIERA PUBBLICA PUGLIA: COSTI A CONFRONTO (€/MILIONI)

COSTI EFFETTIVI **COSTI STANDARD**

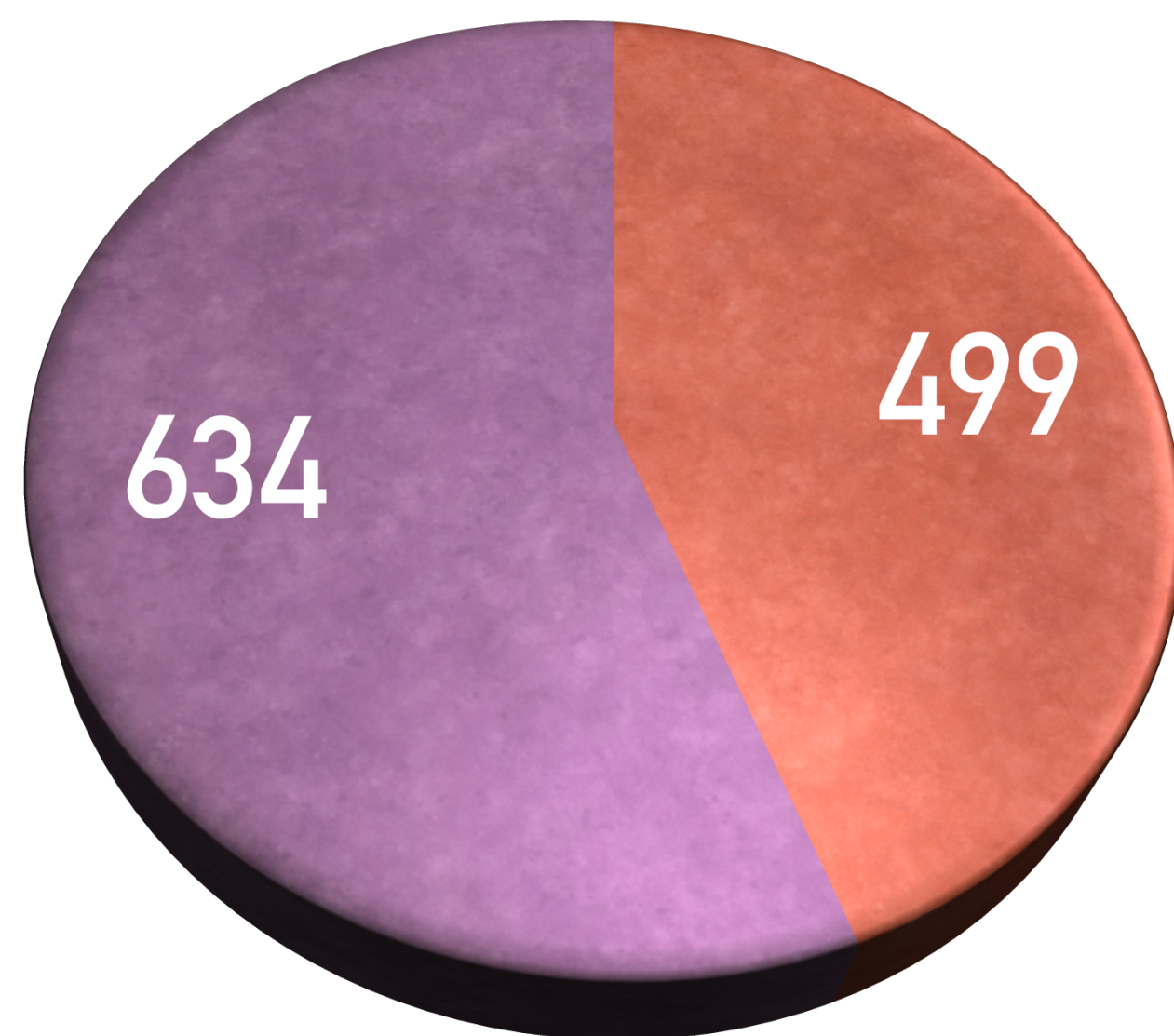

MEDICI

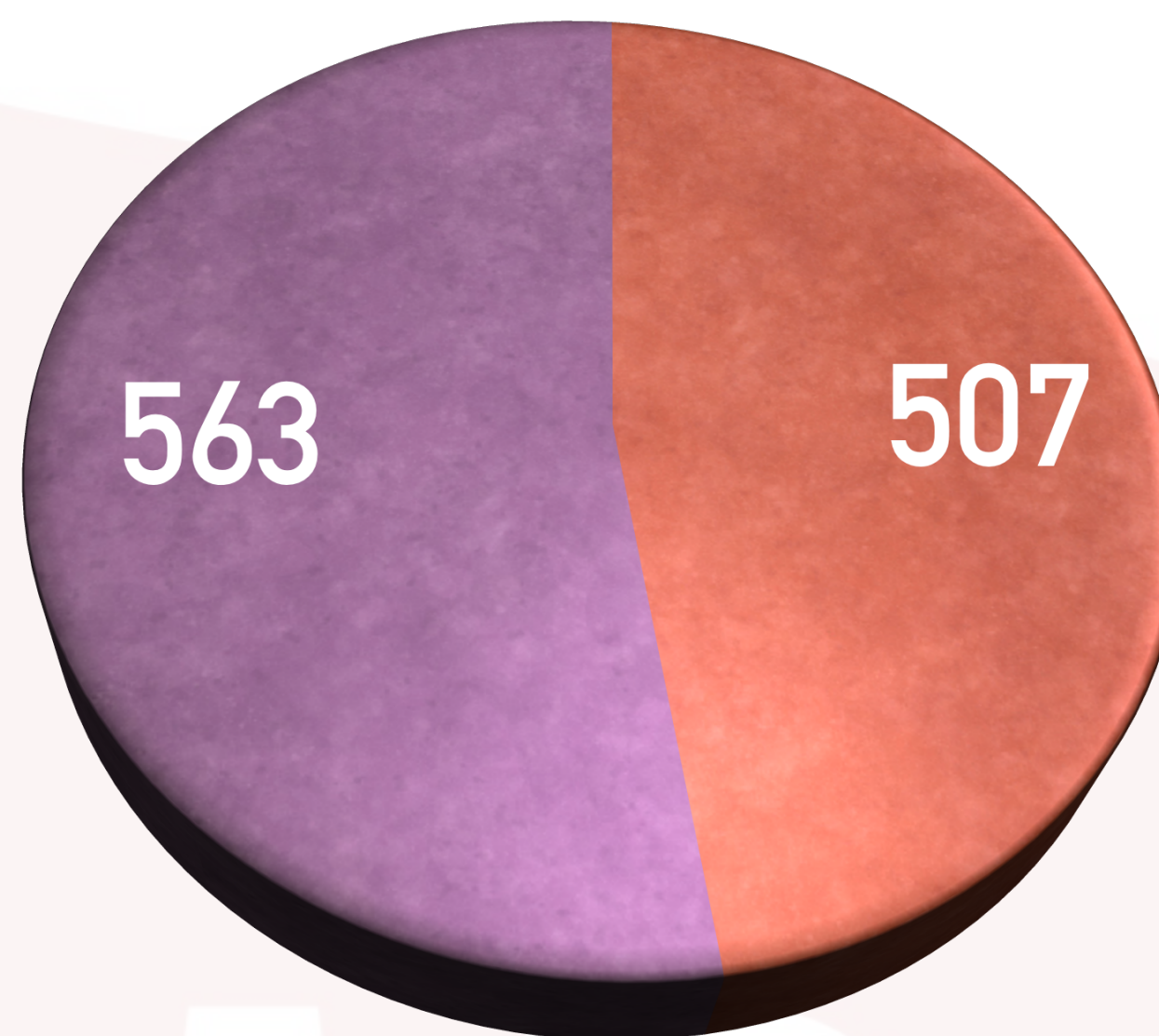

INFERMIERI

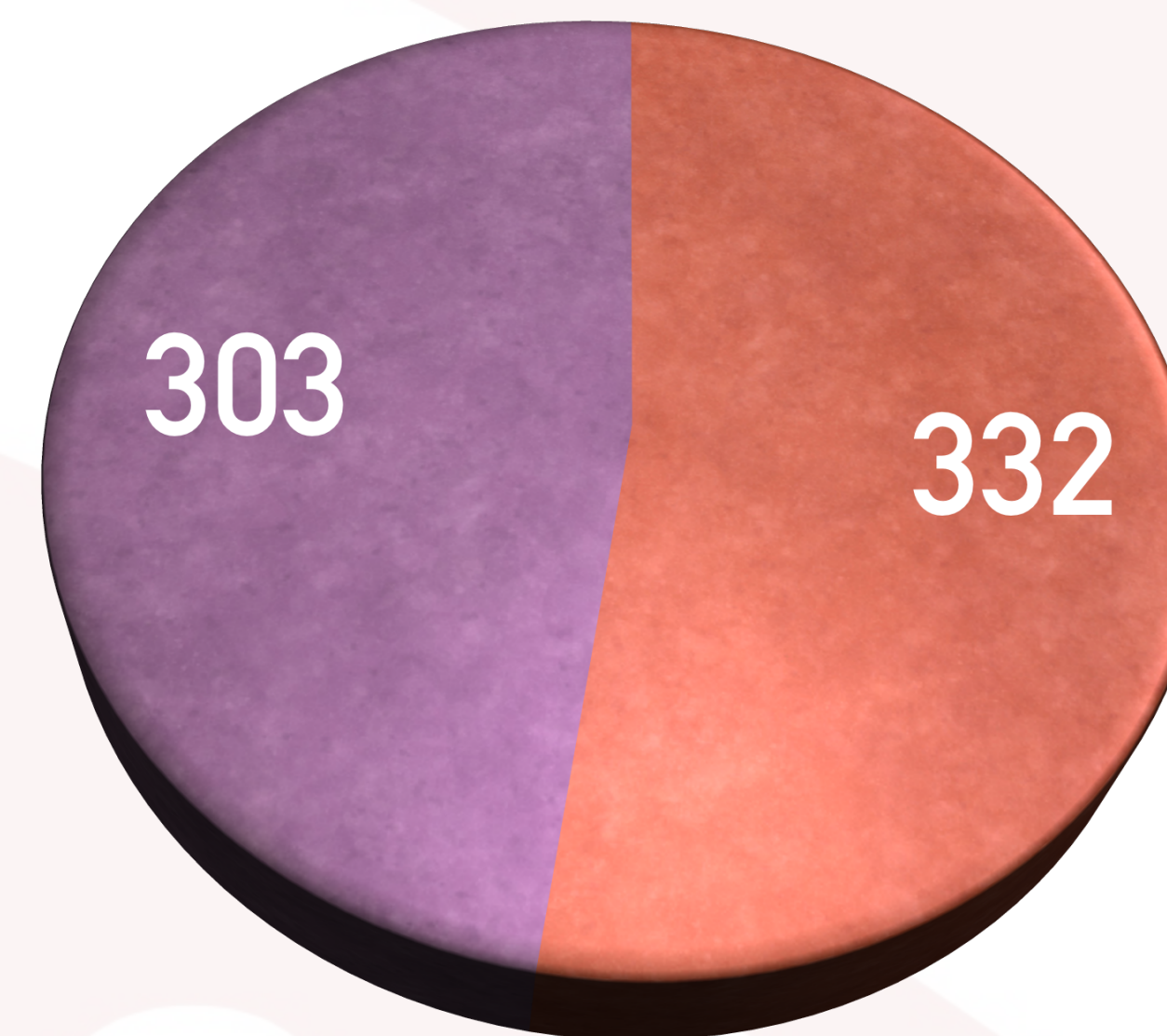

ALTRO PERSONALE

2015 2016

+91mln +135mln

17% 27%

2015 2016

+72mln +56mln

15% 11%

2015 2016

+16mln -29mln

7% -9%

RETE OSPEDALIERA PUBBLICA PUGLIA: COSTI A CONFRONTO (€/MILIONI)

■ COSTI EFFETTIVI
 ■ COSTI STANDARD

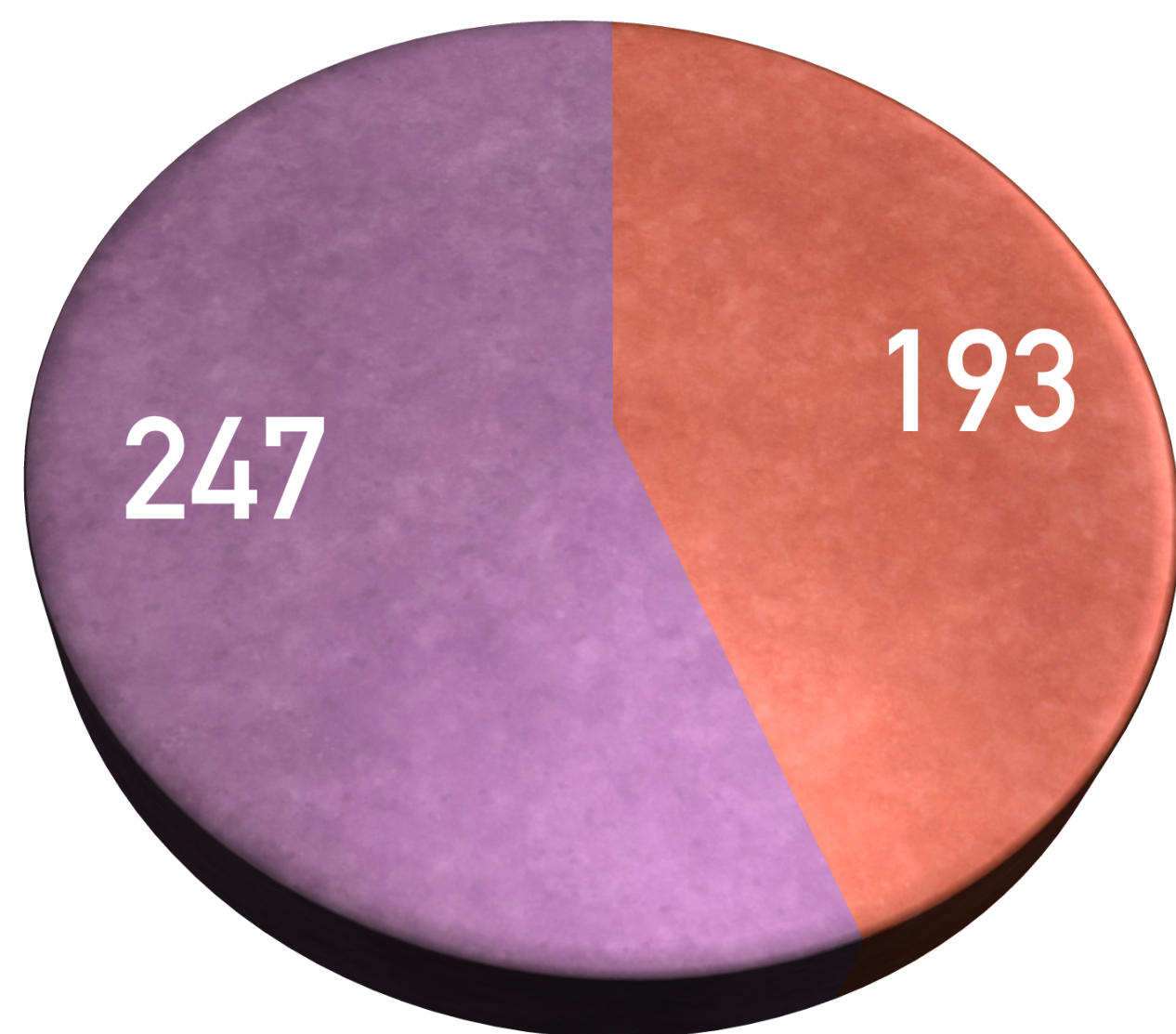

FARMACI

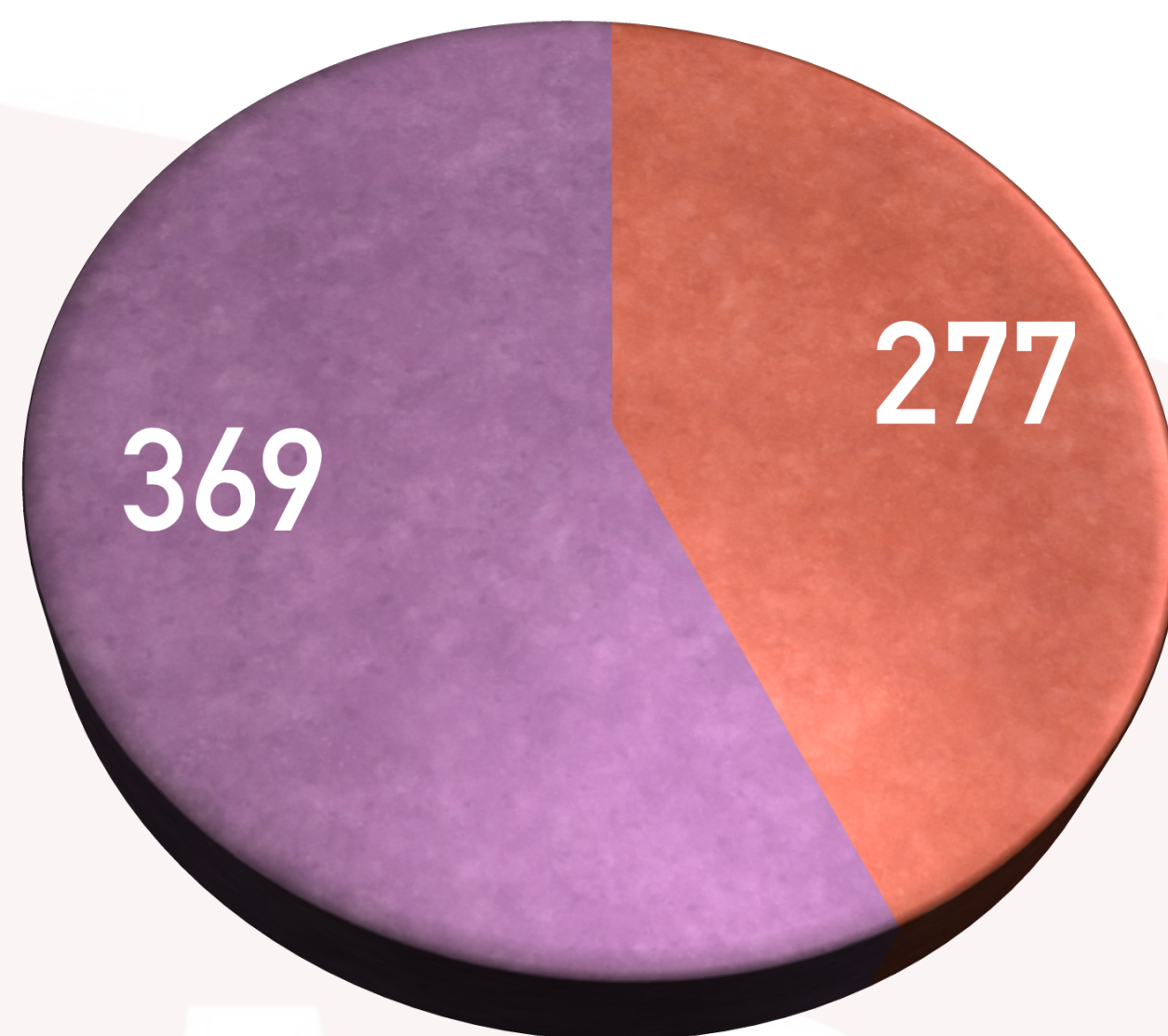

DISPOSITIVI

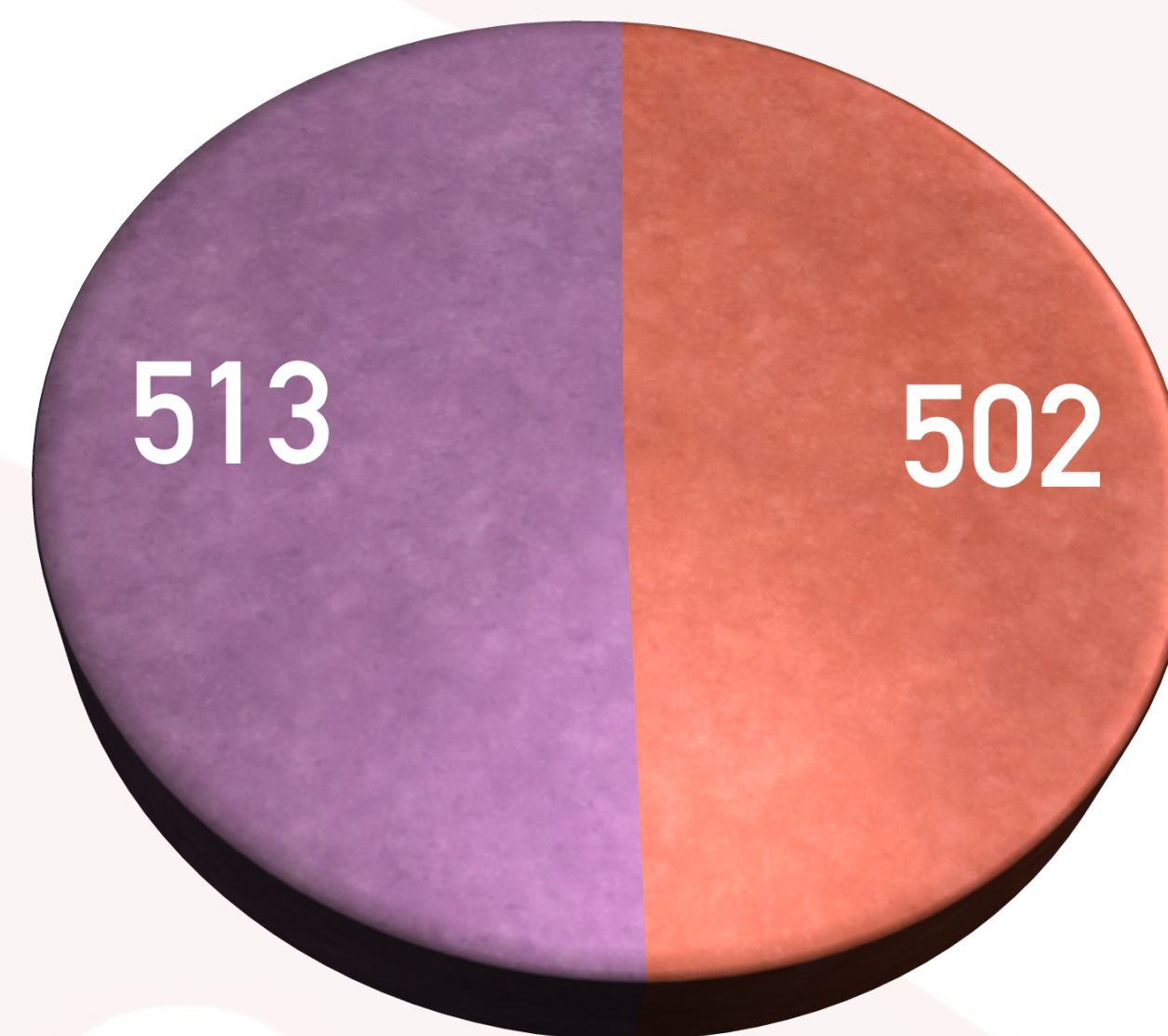

ALTRI COSTI

2015	2016
+54mln	+54mln
23%	28%

2015	2016
+123mln	+92mln
55%	33%

2015	2016
+98mln	+11mln
14%	2%

il dettaglio per Azienda

ARACOS

AZIENDA SANITARIA LOCALE FOGGIA: 4 OSPEDALI (€/MILIONI)

COSTI EFFETTIVI **COSTI STANDARD**

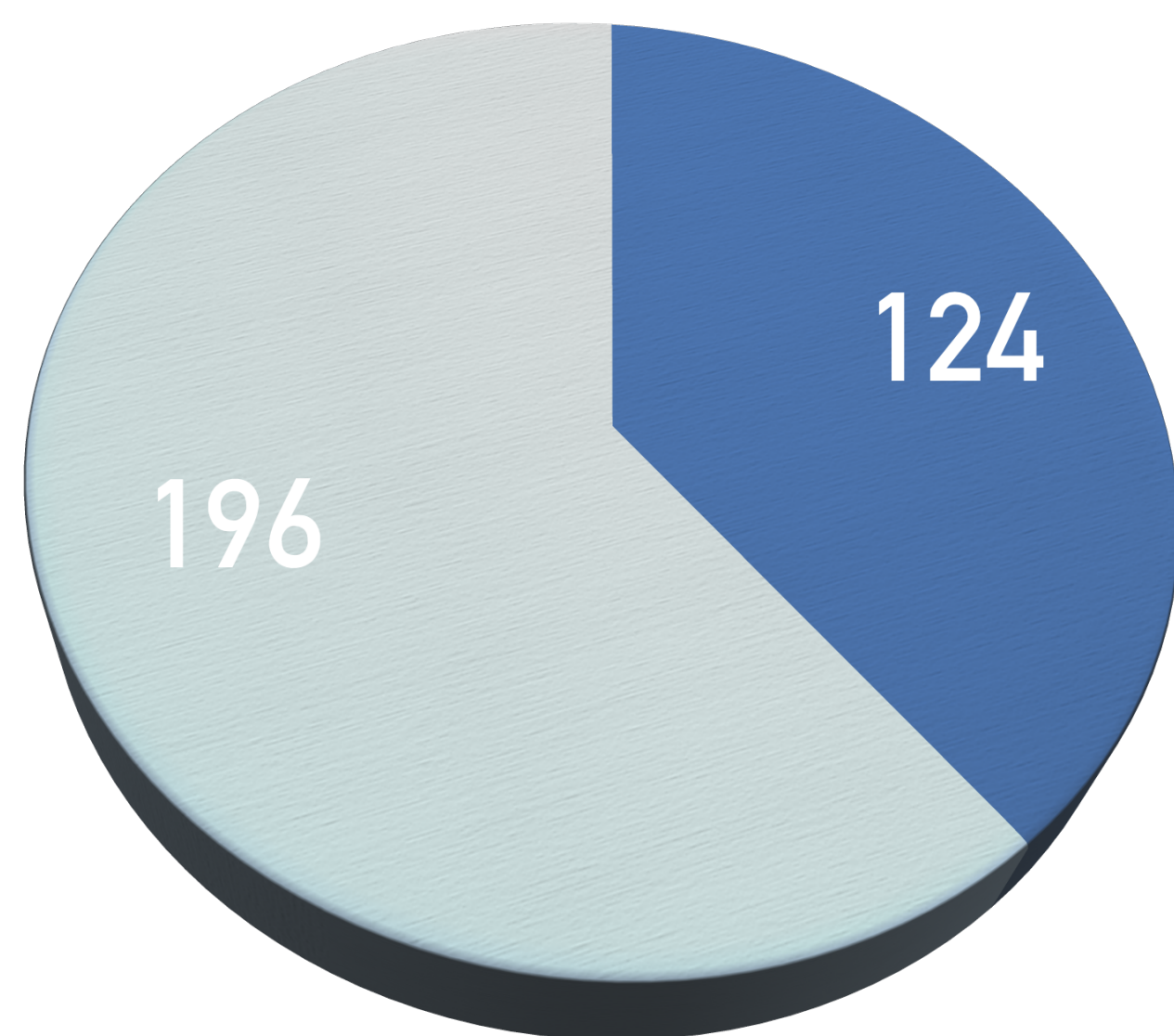

COSTI OSPEDALIERI TOTALI

2015	2016
+36mln	+72mln
28%	58%

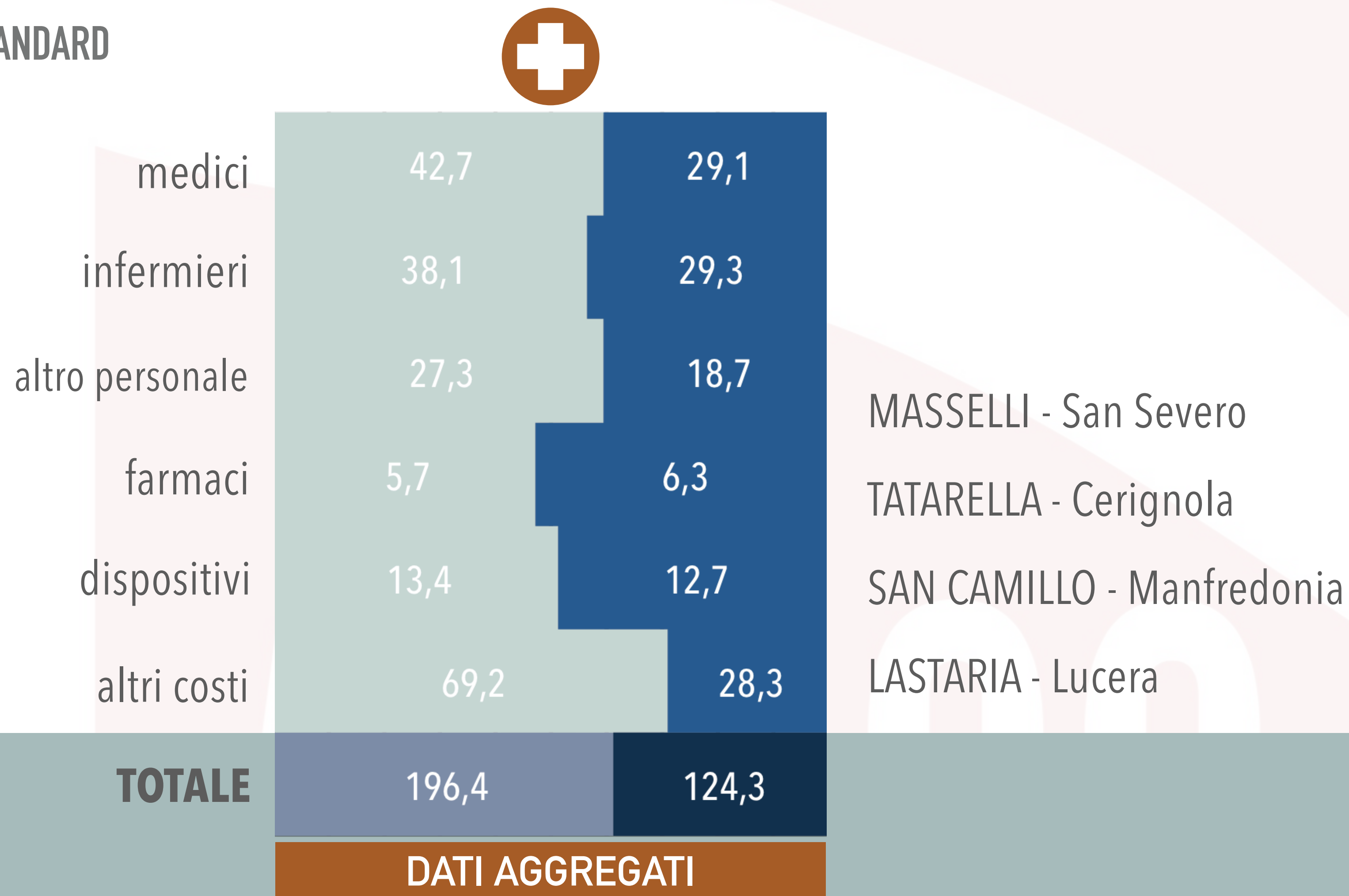

AZIENDA SANITARIA LOCALE BT: 3 OSPEDALI (€/MILIONI)

■ COSTI EFFETTIVI ■ COSTI STANDARD

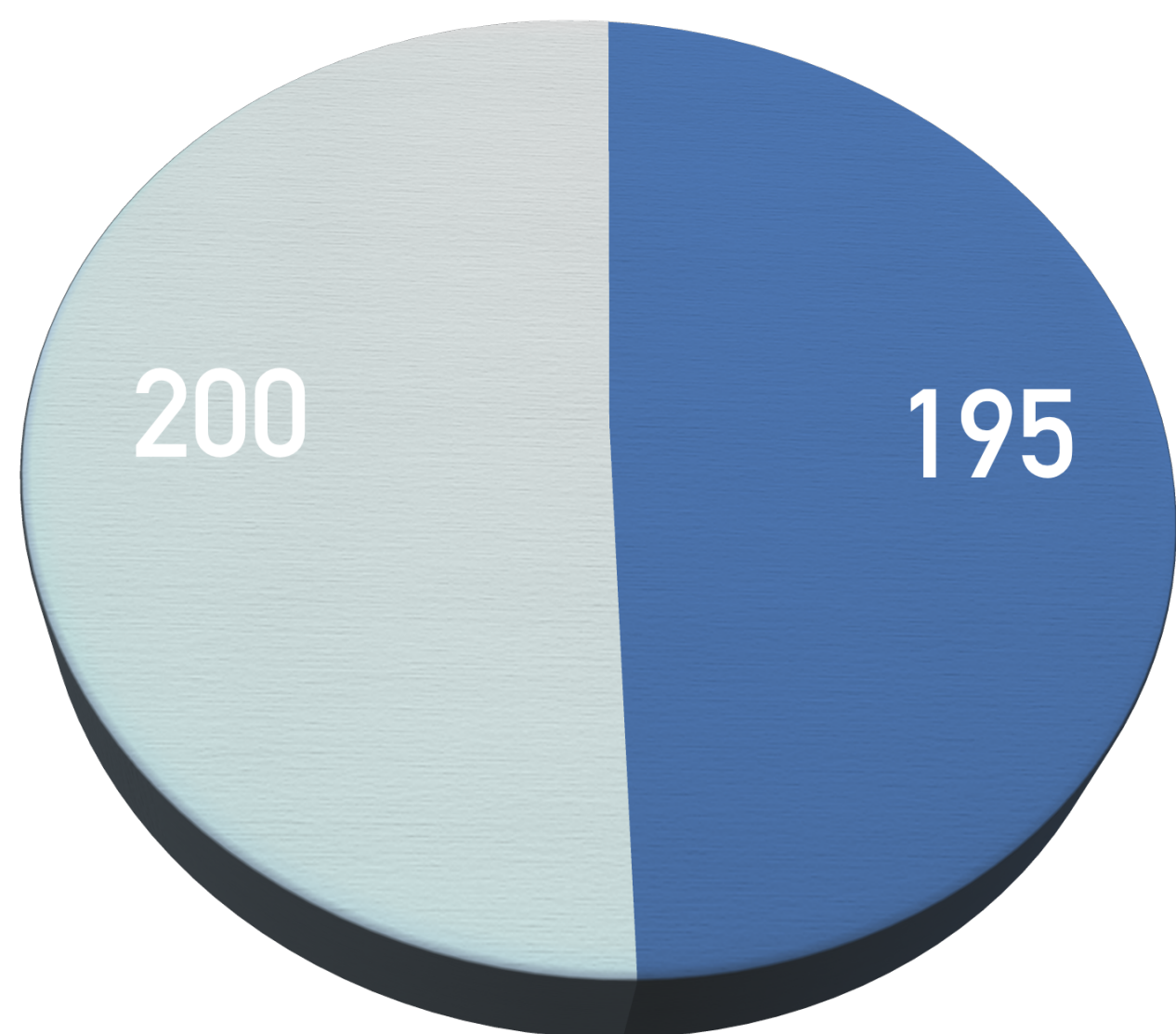

COSTI OSPEDALIERI TOTALI

2015	2016
-1,5mln	+5mln
-1%	3%

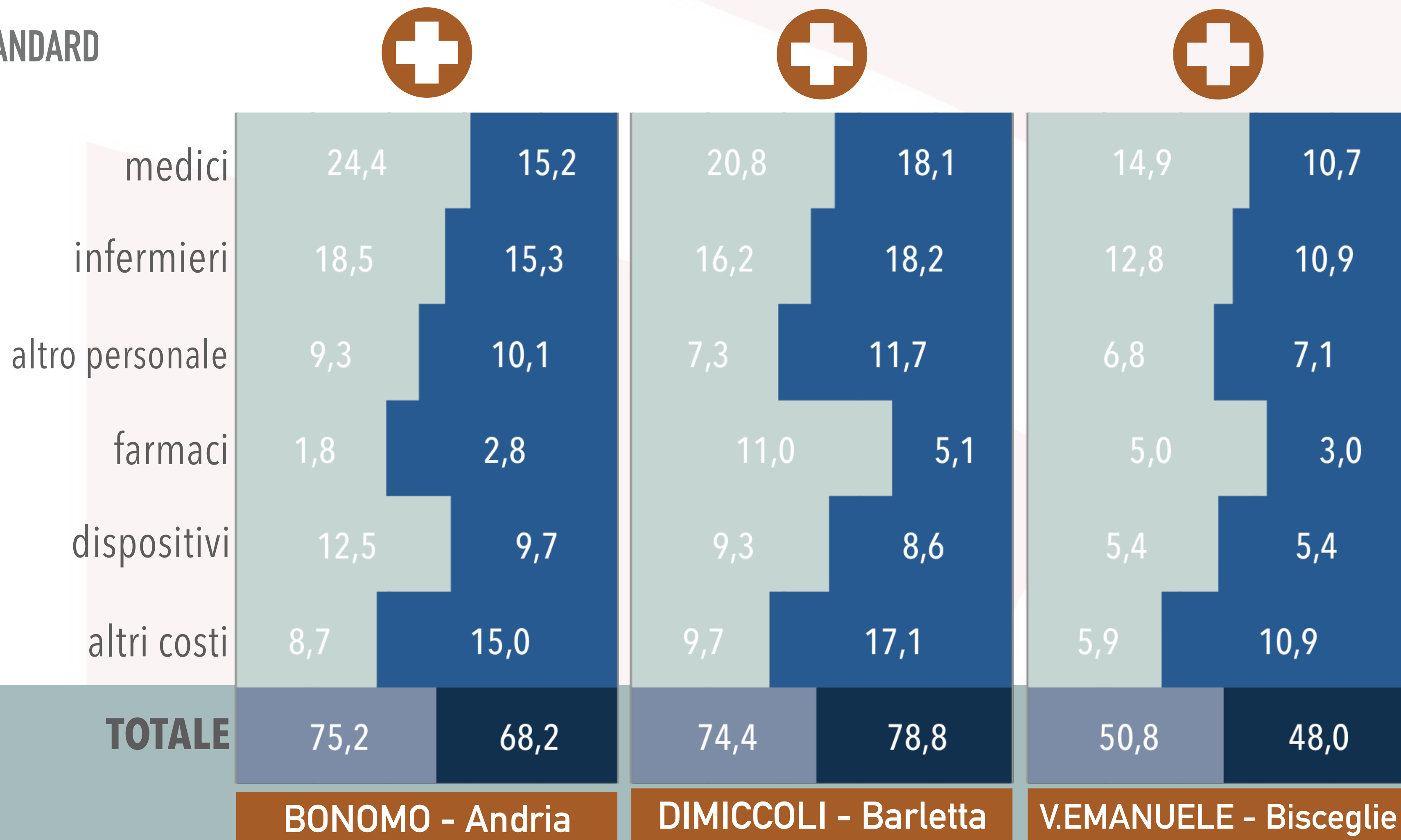

AZIENDA SANITARIA LOCALE BARI: 5 OSPEDALI (€/MILIONI)

COSTI EFFETTIVI **COSTI STANDARD**

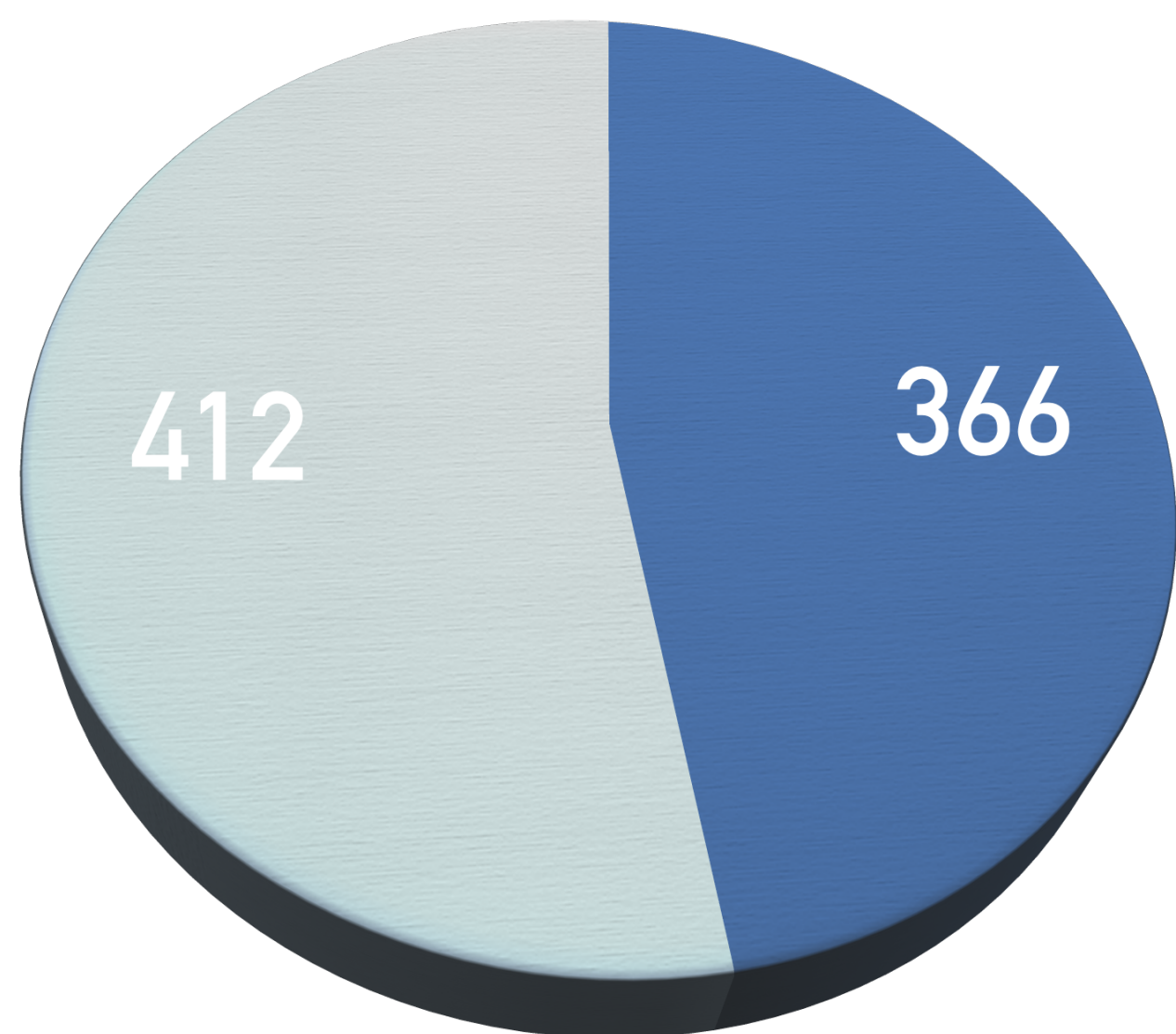

COSTI OSPEDALIERI TOTALI

2015	2016
+103mln	+45mln
27%	12%

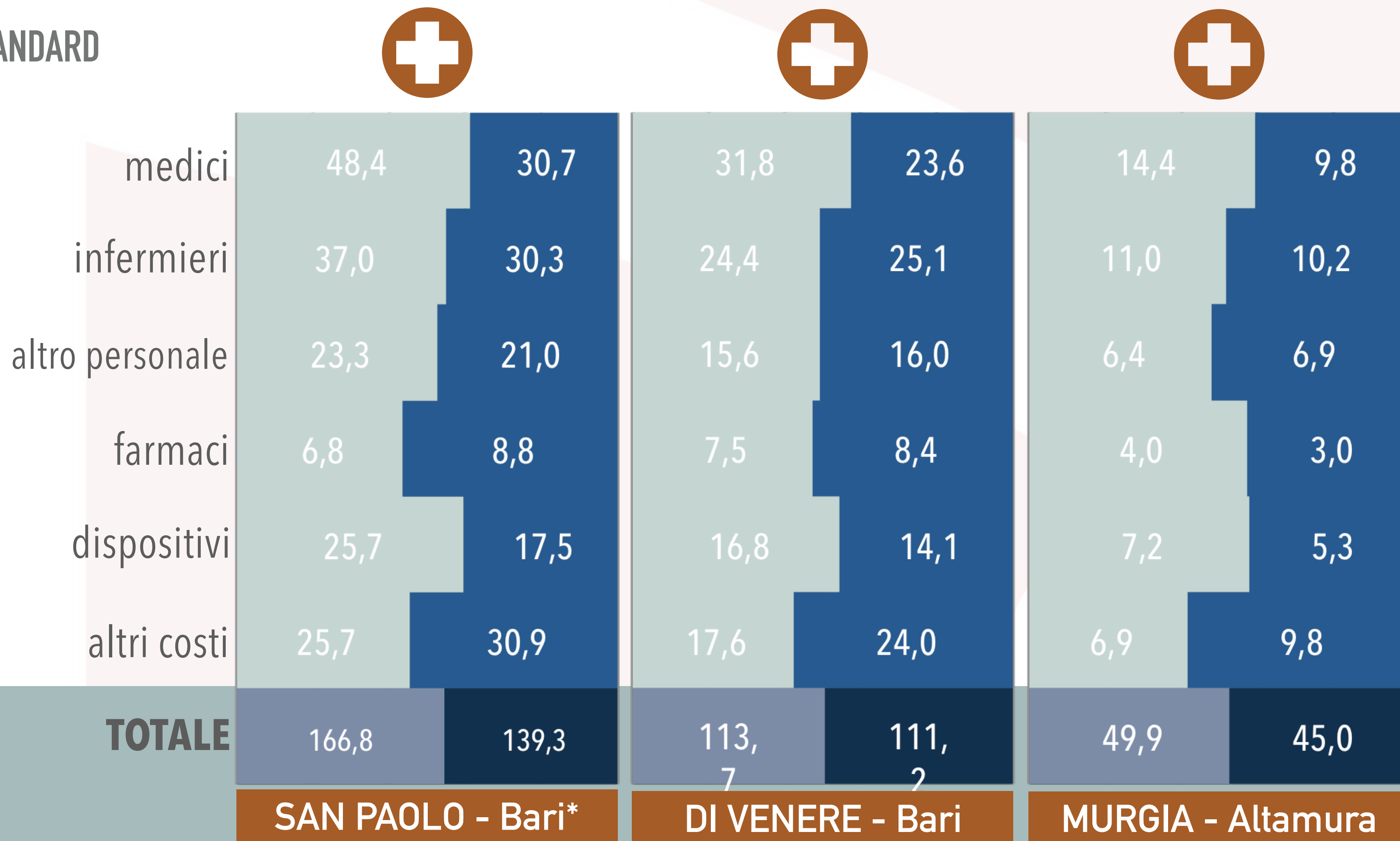

*comprende anche Corato, Terlizzi e Molfetta

AZIENDA SANITARIA LOCALE BARI: 5 OSPEDALI (€/MILIONI)

COSTI EFFETTIVI **COSTI STANDARD**

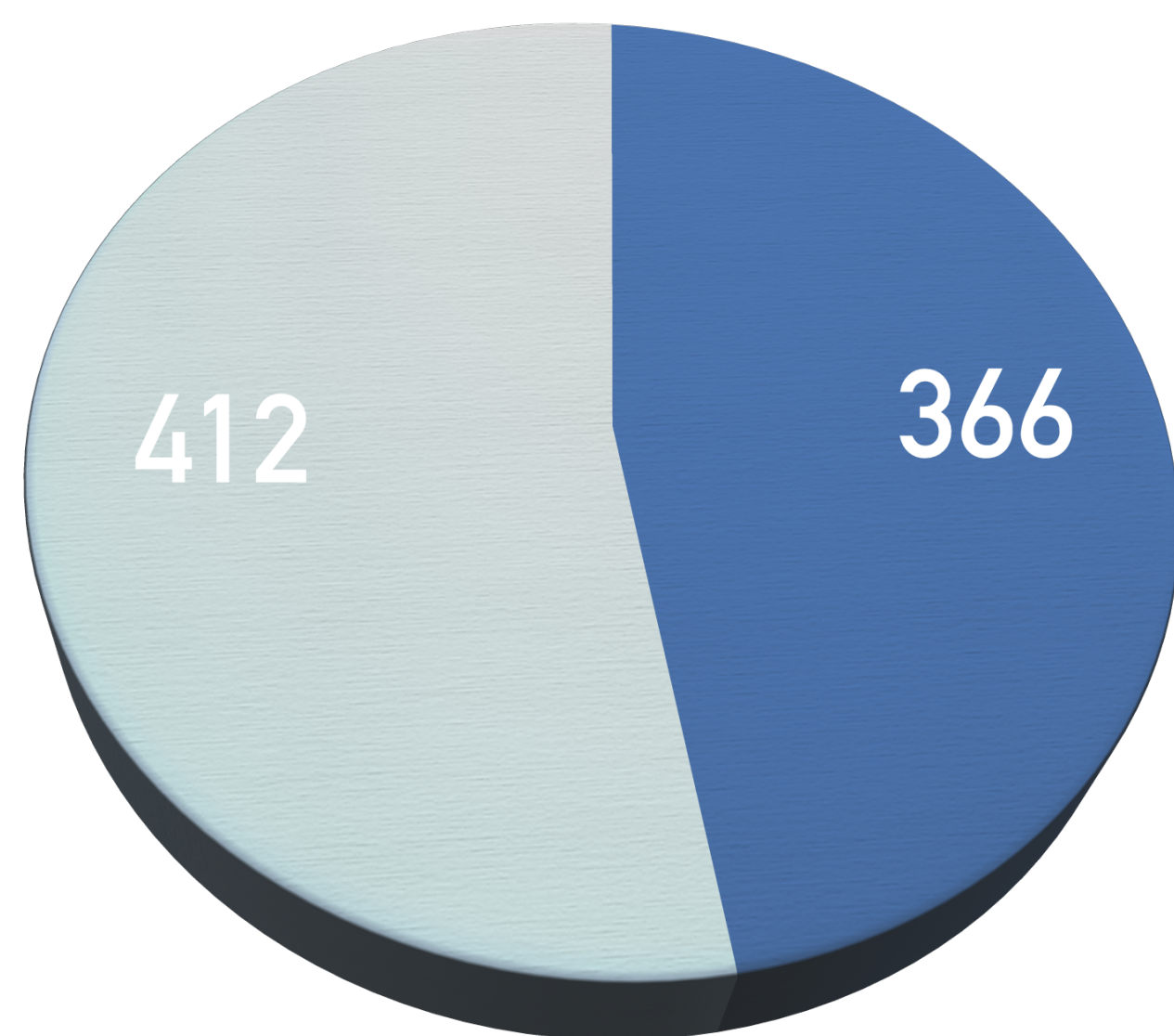

COSTI OSPEDALIERI TOTALI

2015	2016
+103mln	+45mln
27%	12%

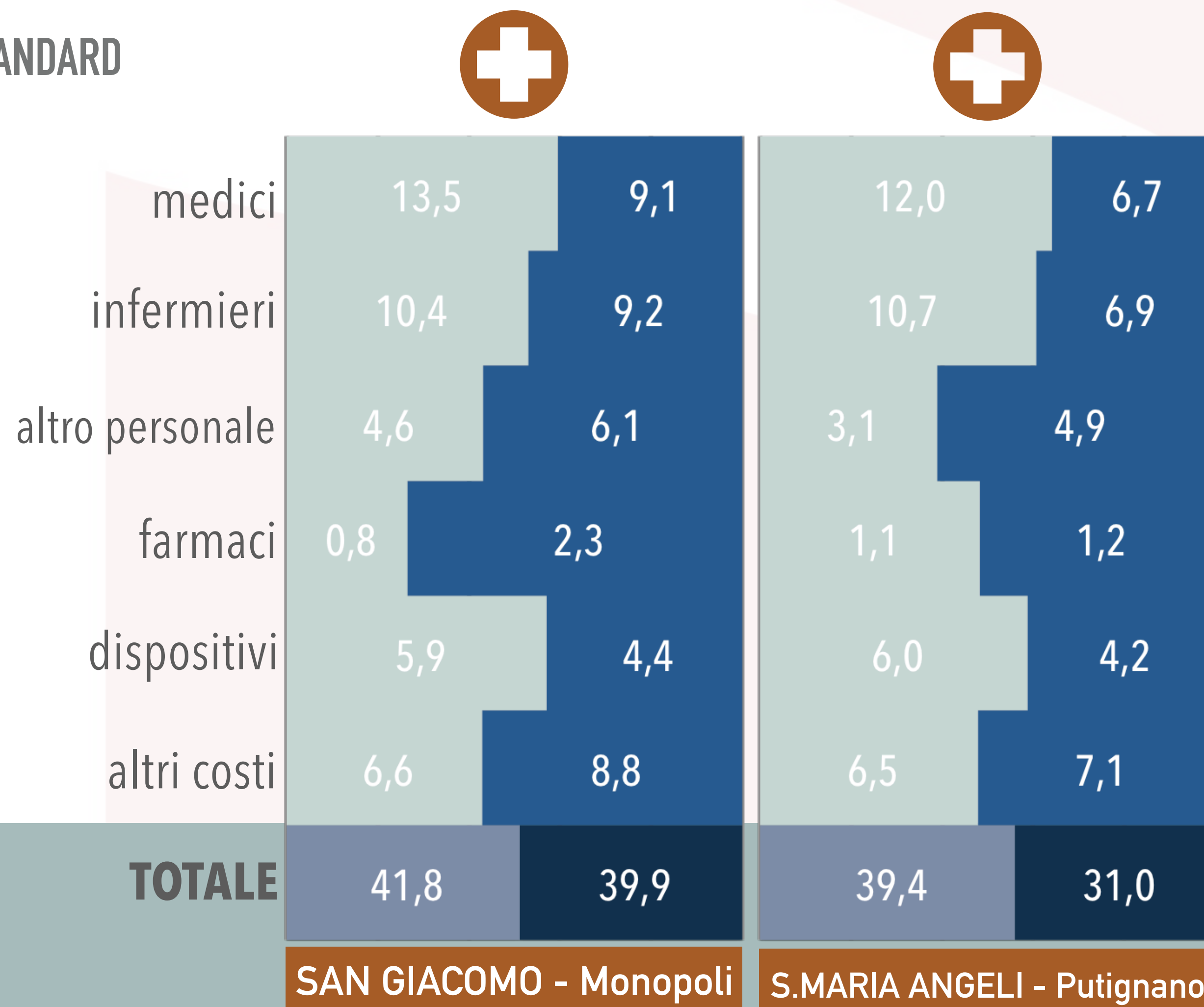

AZIENDA SANITARIA LOCALE TARANTO: 4 OSPEDALI (€/MILIONI)

COSTI EFFETTIVI **COSTI STANDARD**

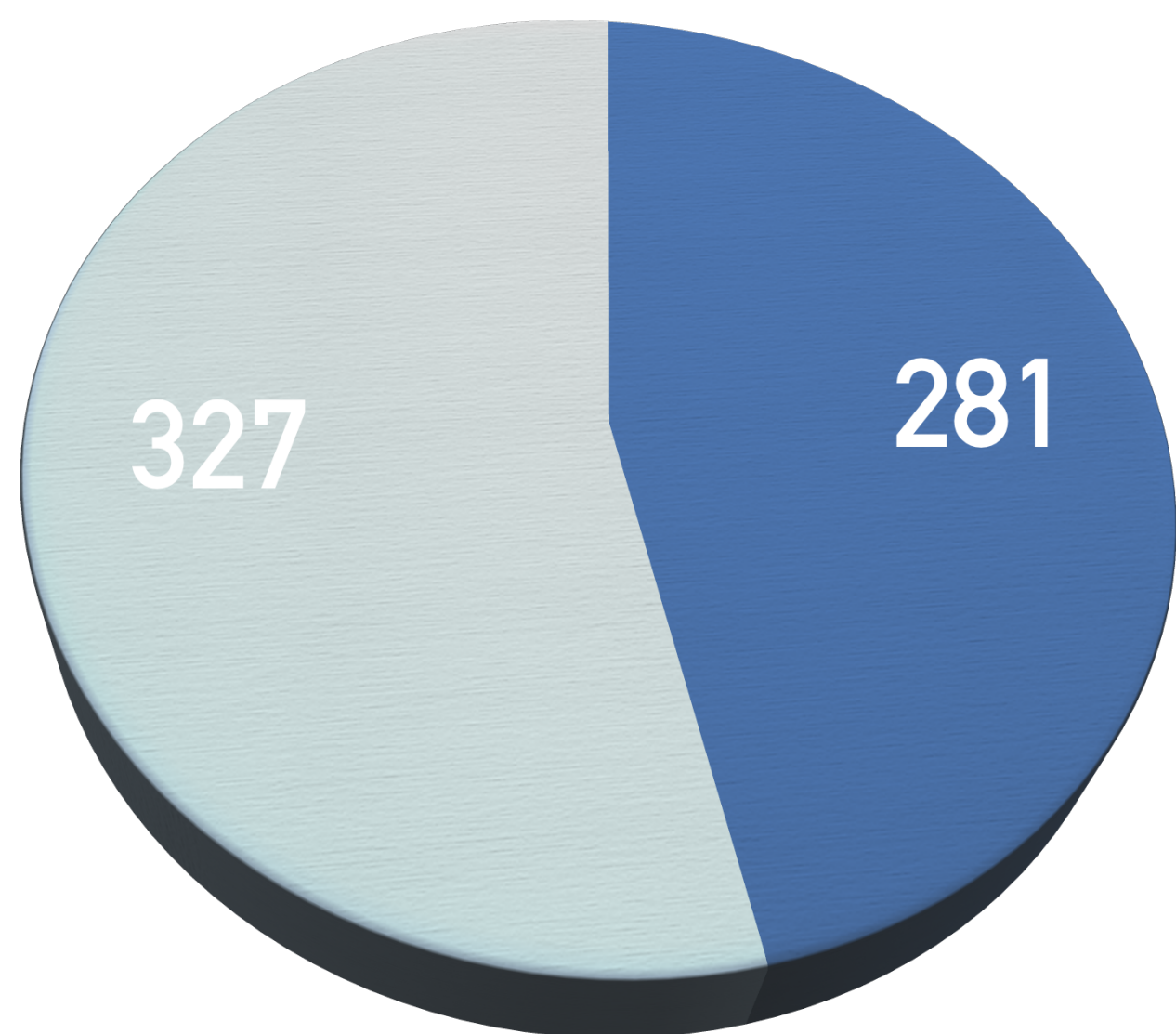

COSTI OSPEDALIERI TOTALI

2015	2016
+62mln	+46mln
21%	16%

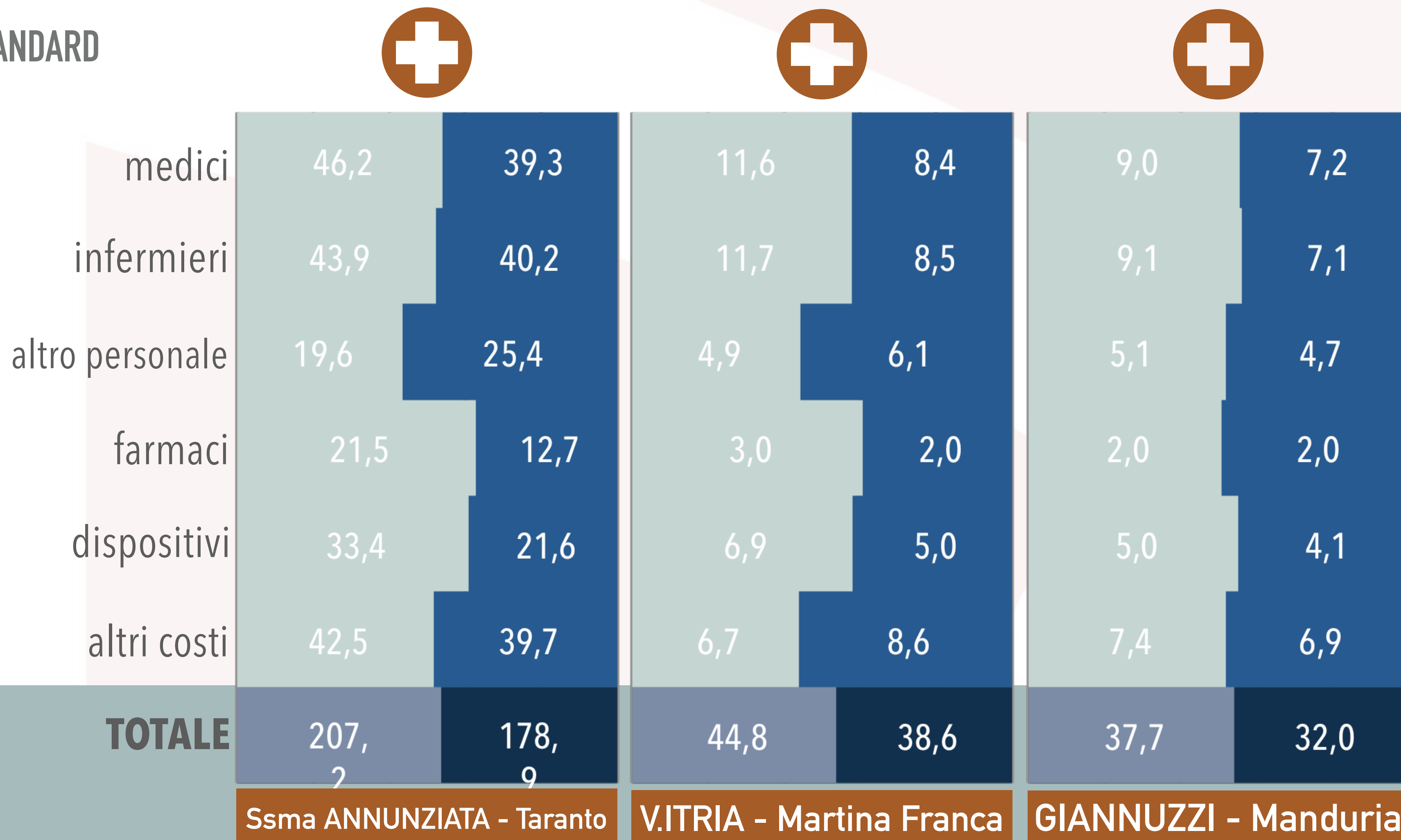

AZIENDA SANITARIA LOCALE TARANTO: 4 OSPEDALI (€/MILIONI)

2/2

COSTI EFFETTIVI COSTI STANDARD

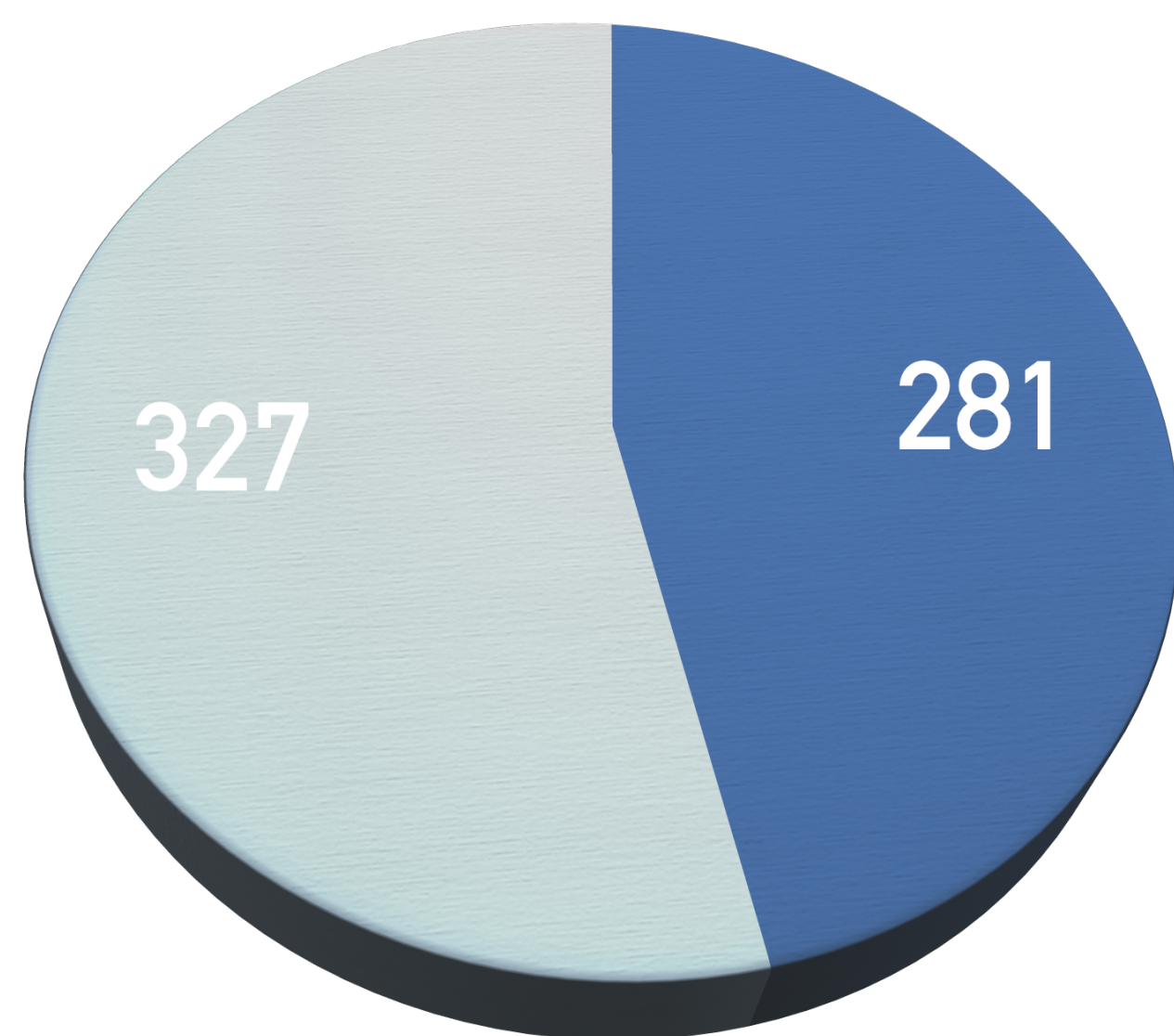

COSTI OSPEDALIERI TOTALI

2015	2016
+62mln	+46mln
21%	16%

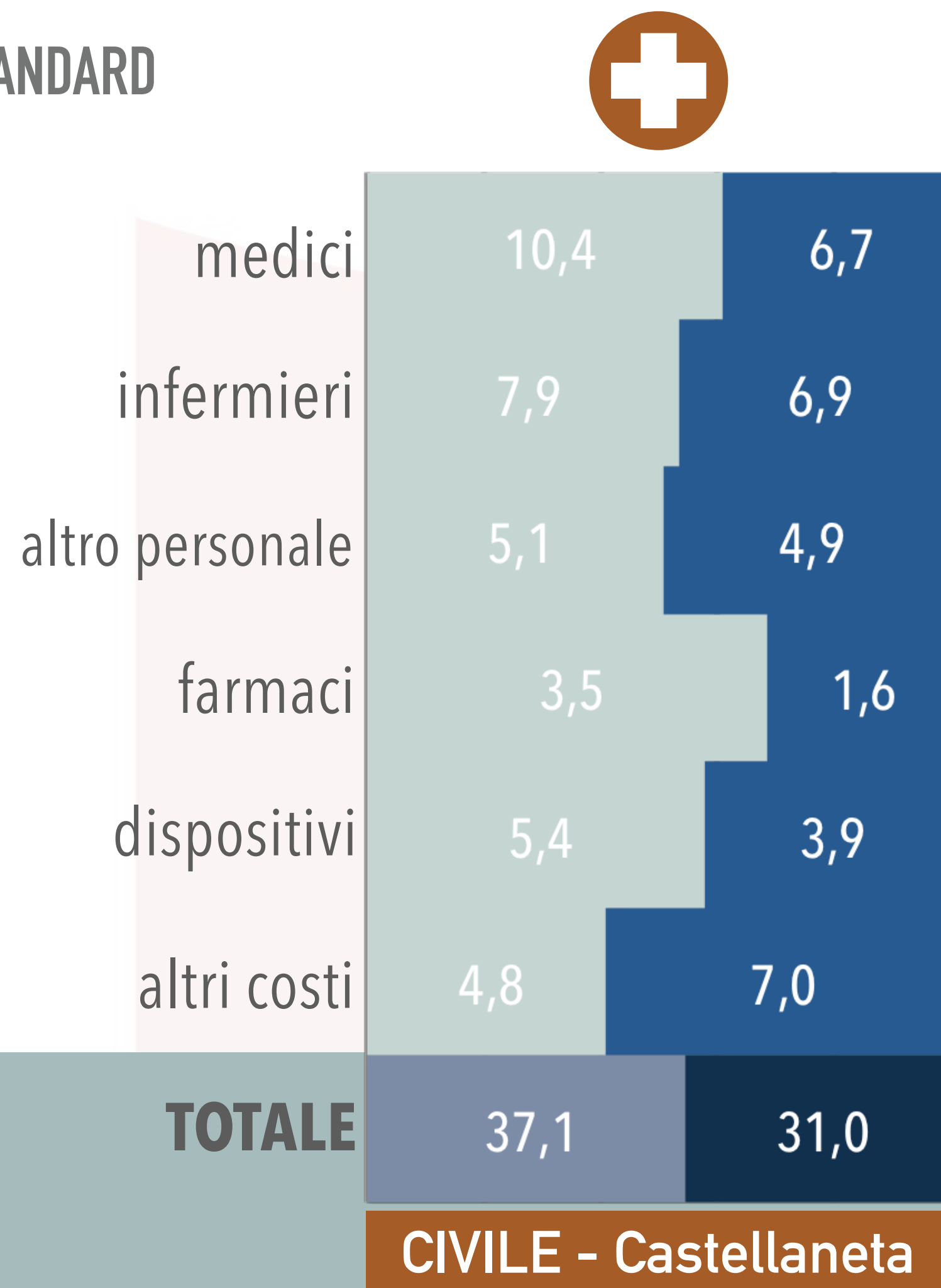

AZIENDA SANITARIA LOCALE BRINDISI: 3 OSPEDALI (€/MILIONI)

COSTI EFFETTIVI COSTI STANDARD

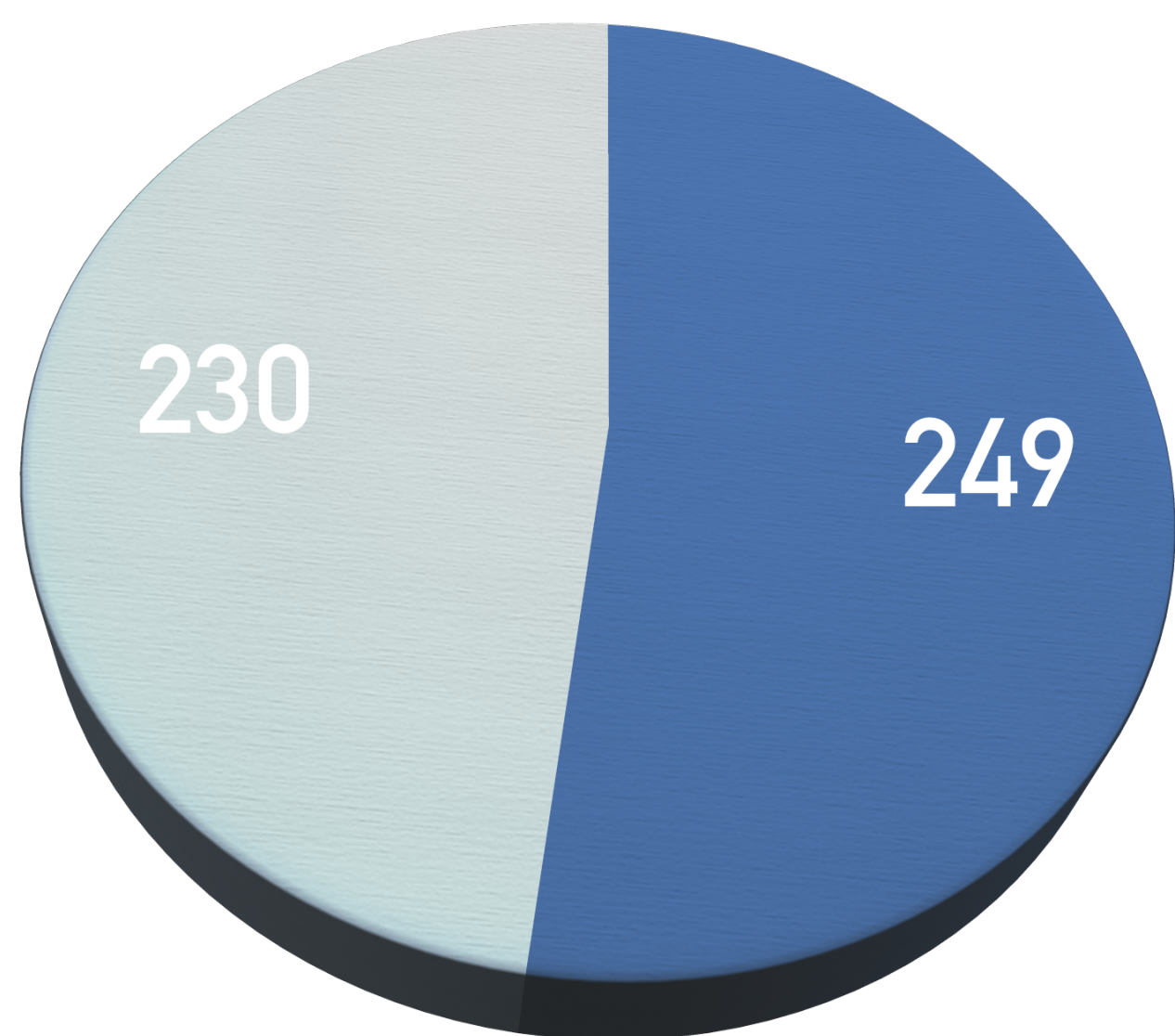

COSTI OSPEDALIERI TOTALI

2015	2016
+53mln	-19mln
20%	-8%

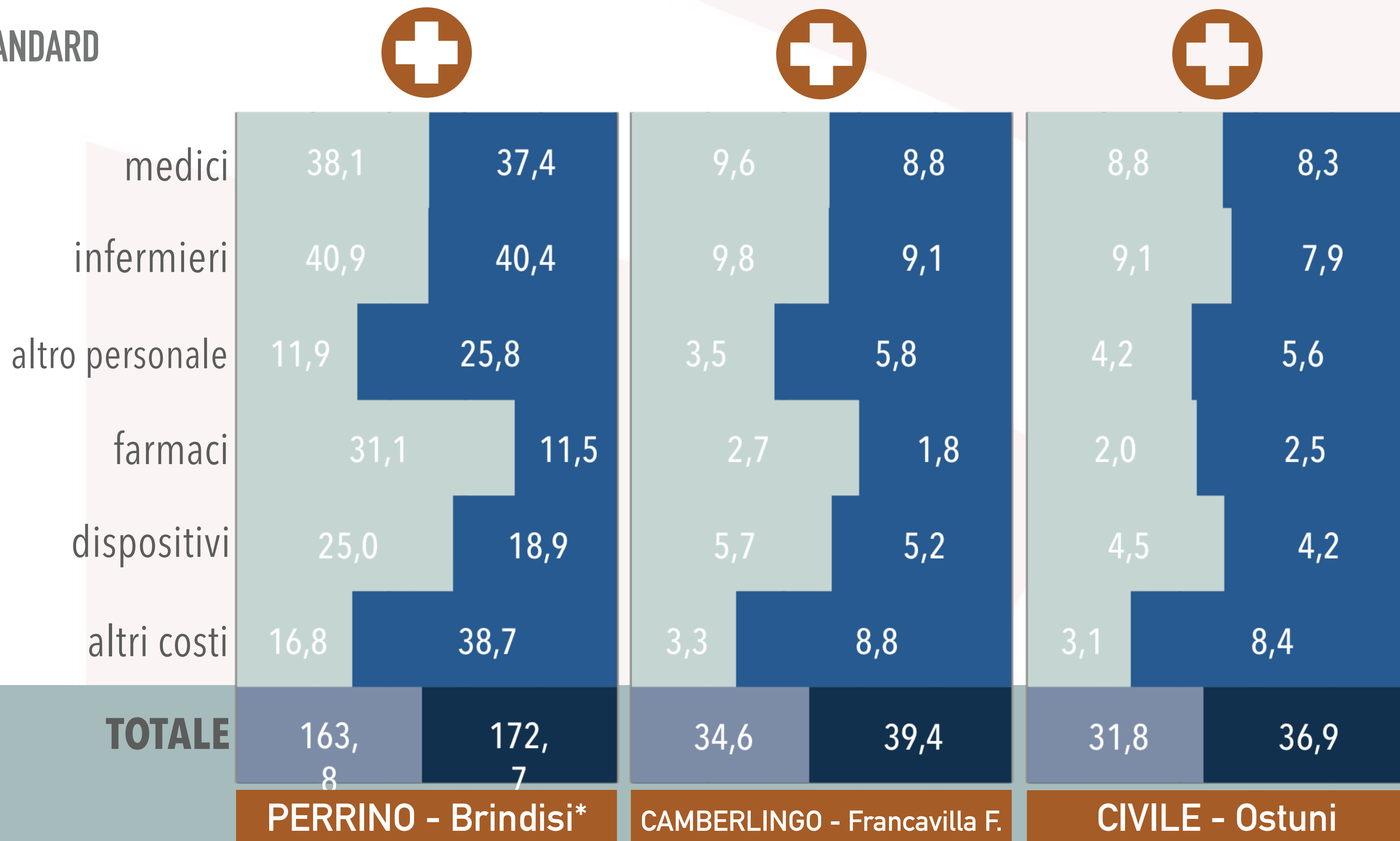

*comprende anche San Pietro V.co e Mesagne

AZIENDA SANITARIA LOCALE LECCE: 6 OSPEDALI (€/MILIONI)

COSTI EFFETTIVI **COSTI STANDARD**

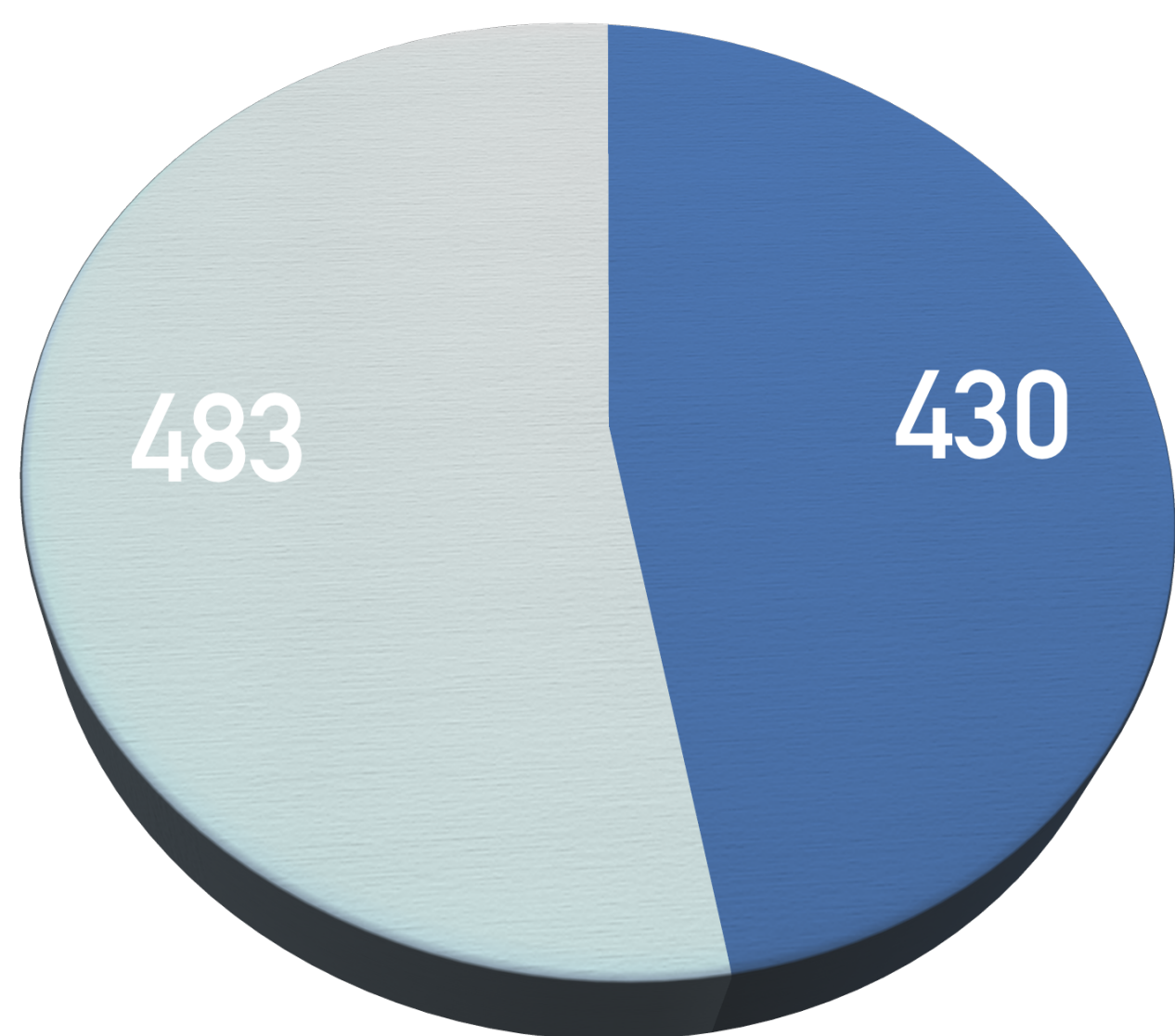

COSTI OSPEDALIERI TOTALI

2015	2016
+81mln	+53mln
18%	12%

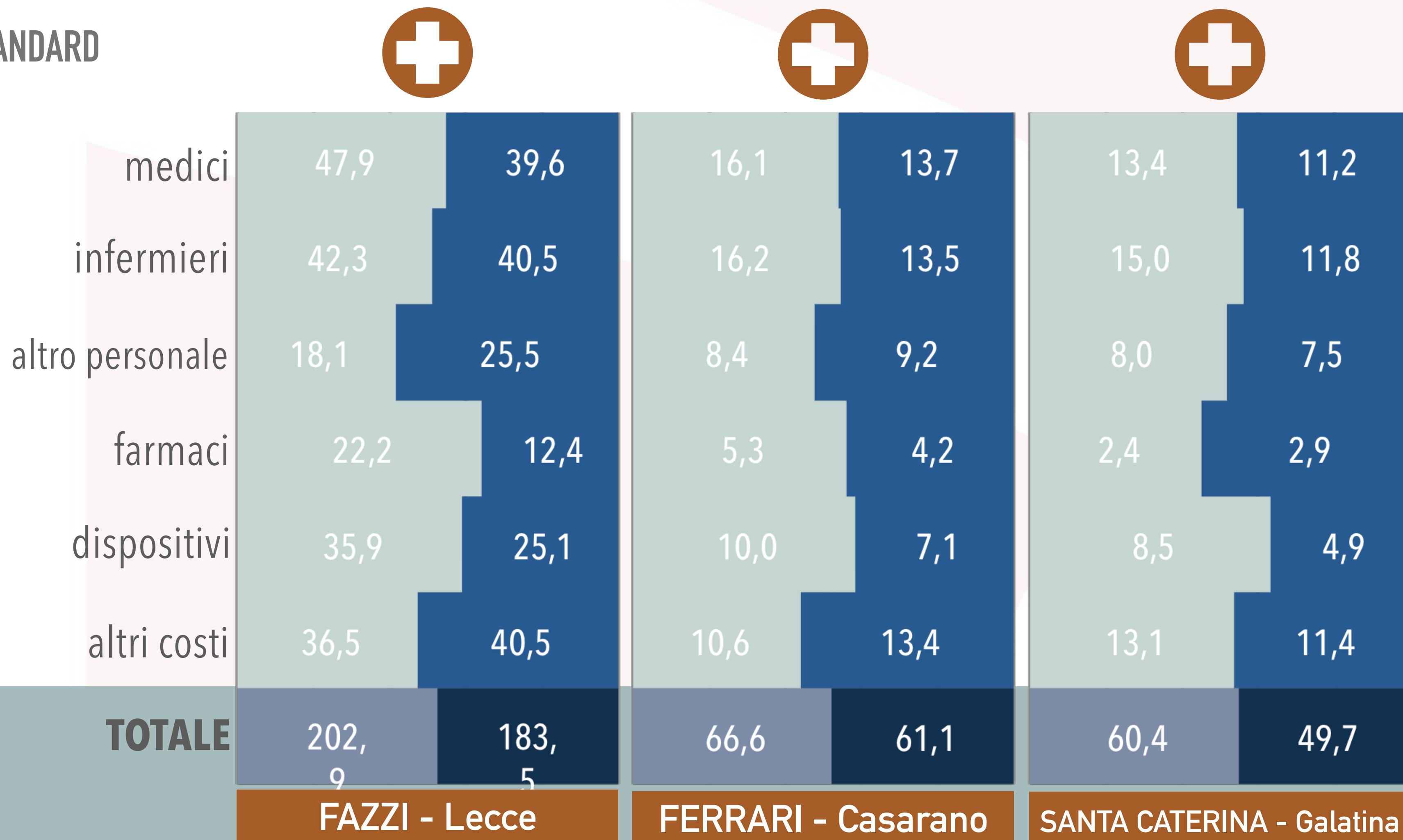

AZIENDA SANITARIA LOCALE LECCE: 6 OSPEDALI (€/MILIONI)

2/2

COSTI EFFETTIVI **COSTI STANDARD**

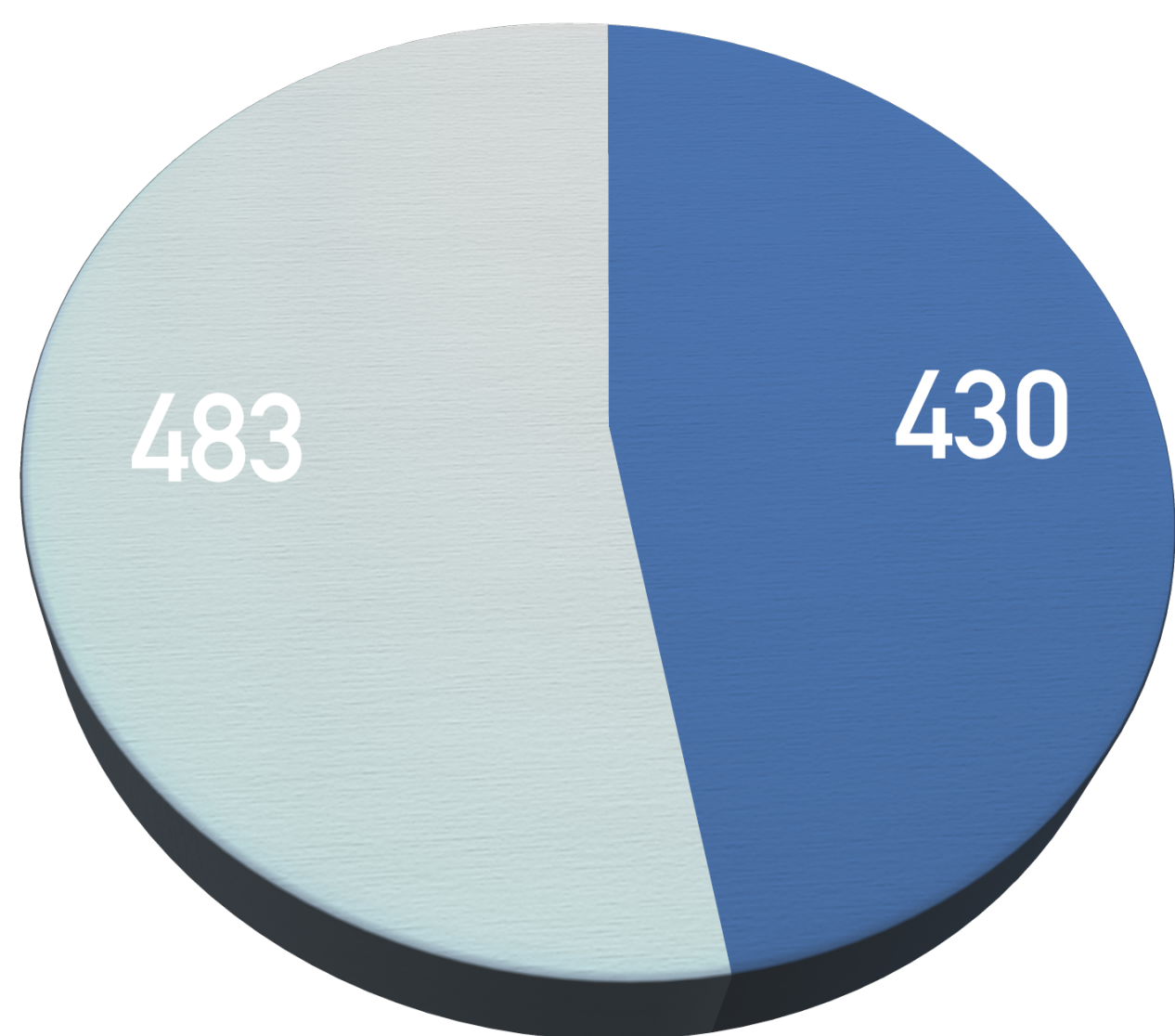

COSTI OSPEDALIERI TOTALI

2015	2016
+81mln	+53mln
18%	12%

	SACRO CUORE - Gallipoli		DELLI PONTI - Scorrano		SAN GIUSEPPE - Copertino	
medici	12,3	10,0	12,8	11,2	12,4	10,1
infermieri	13,1	9,6	13,2	11,8	12,3	10,0
altro personale	6,4	6,0	6,3	7,7	6,0	6,2
farmaci	3,8	2,5	1,7	2,1	1,0	1,7
dispositivi	7,1	5,0	7,0	5,6	7,0	4,7
altri costi	10,7	9,8	9,4	11,4	10,0	10,1
TOTALE	53,5	42,8	50,5	49,8	48,6	42,8

AOU POLICLINICO CONSORZIALE BARI (€/MILIONI)

■ COSTI EFFETTIVI ■ COSTI STANDARD

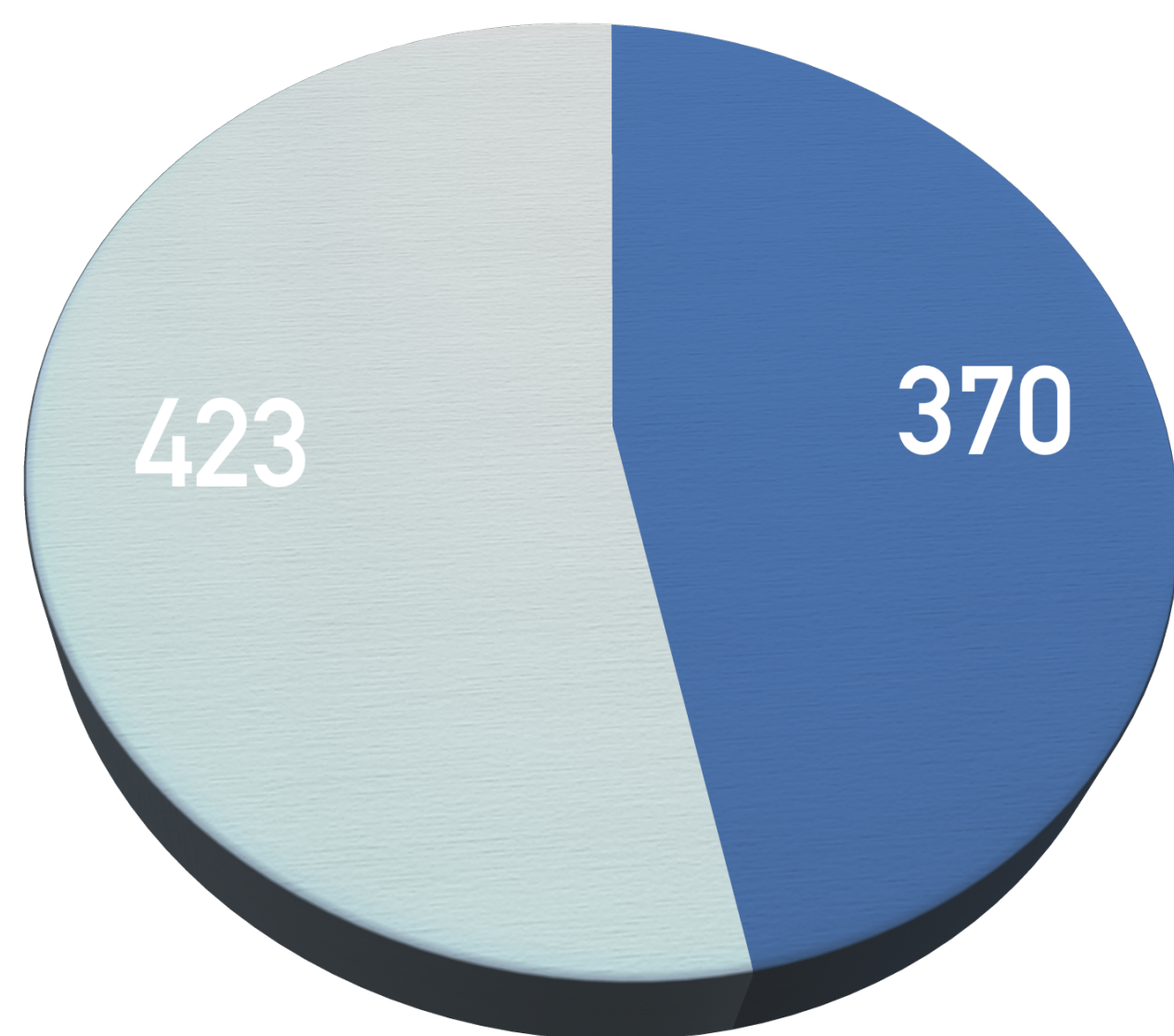

COSTI OSPEDALIERI TOTALI

2015	2016
+63mln	+53mln
17%	14%

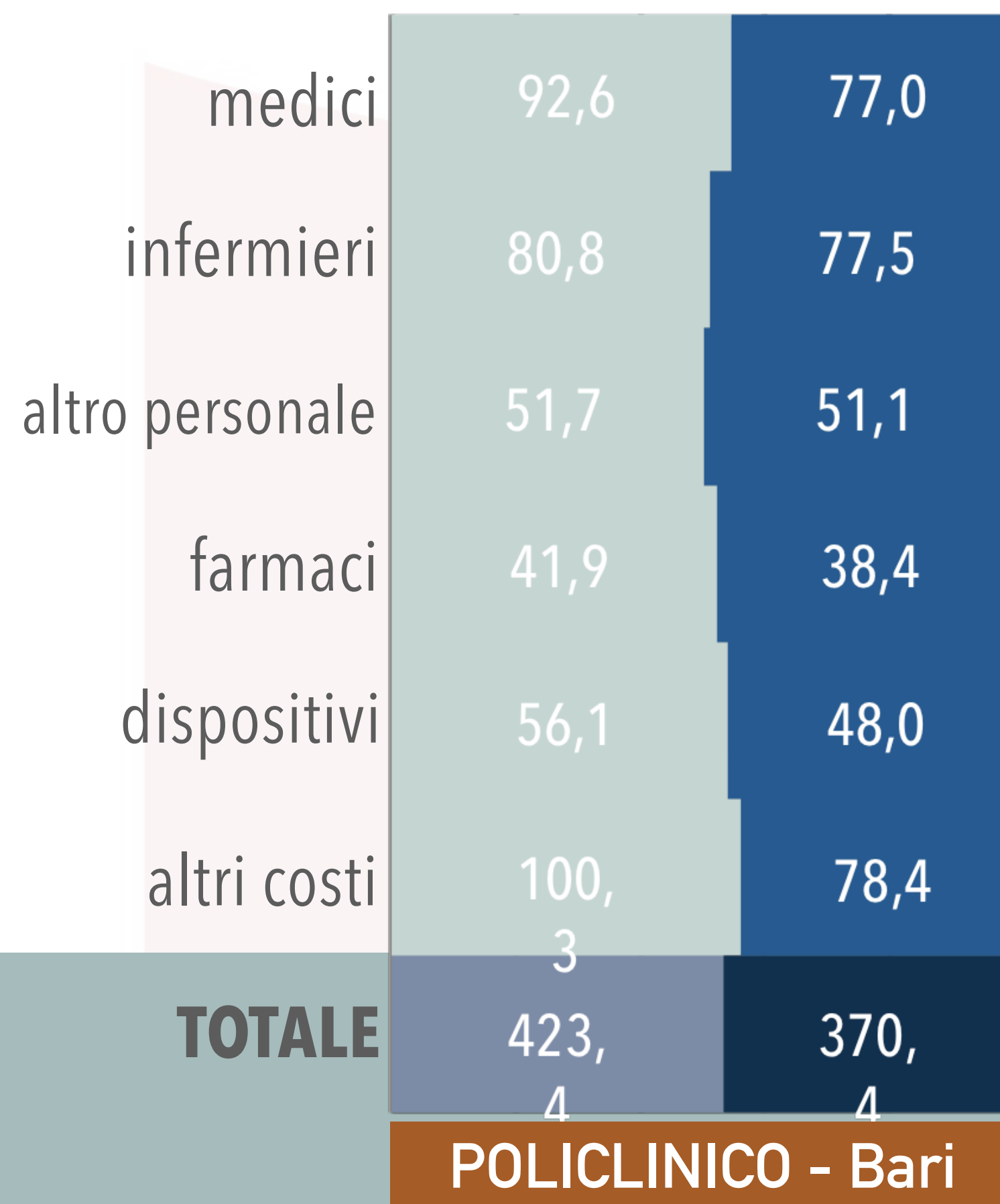

AOU OSPEDALI RIUNITI FOGGIA (€/MILIONI)

■ COSTI EFFETTIVI ■ COSTI STANDARD

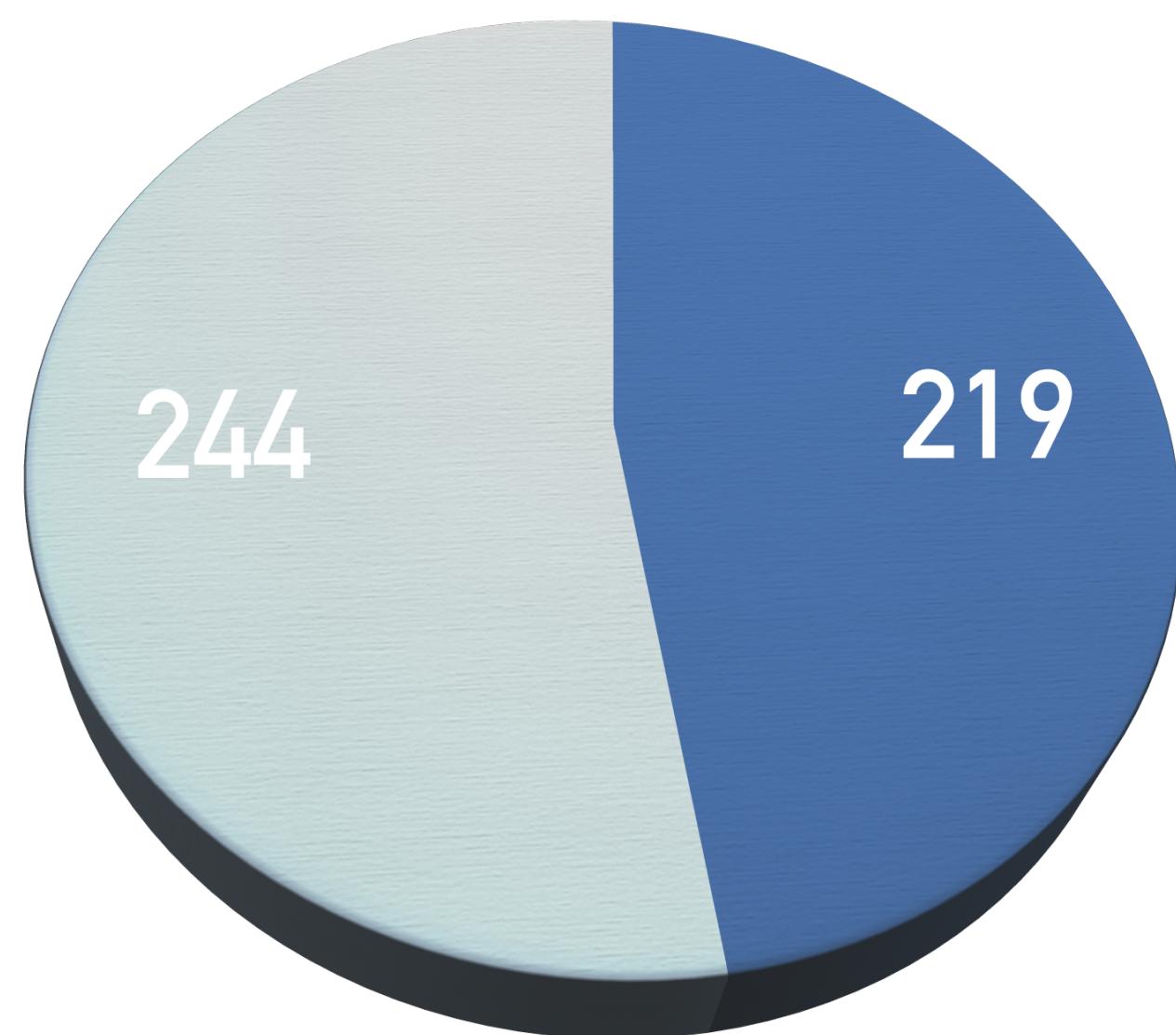

COSTI OSPEDALIERI TOTALI

2015	2016
+26mln	+25mln
12%	11%

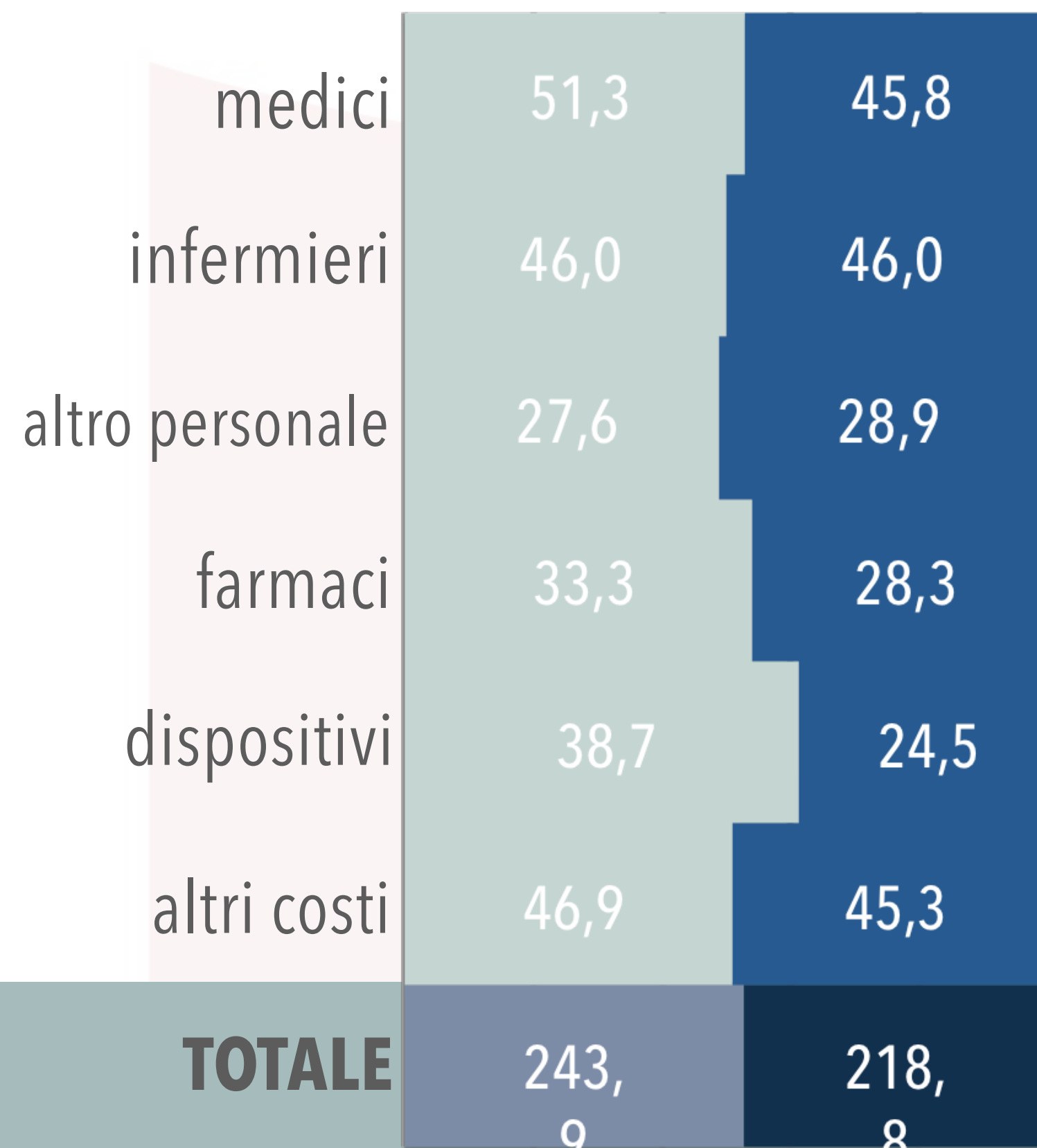

OSPEDALI RIUNITI - Foggia

IRCCS GIOVANNI PAOLO II BARI (€/MILIONI)

■ COSTI EFFETTIVI ■ COSTI STANDARD

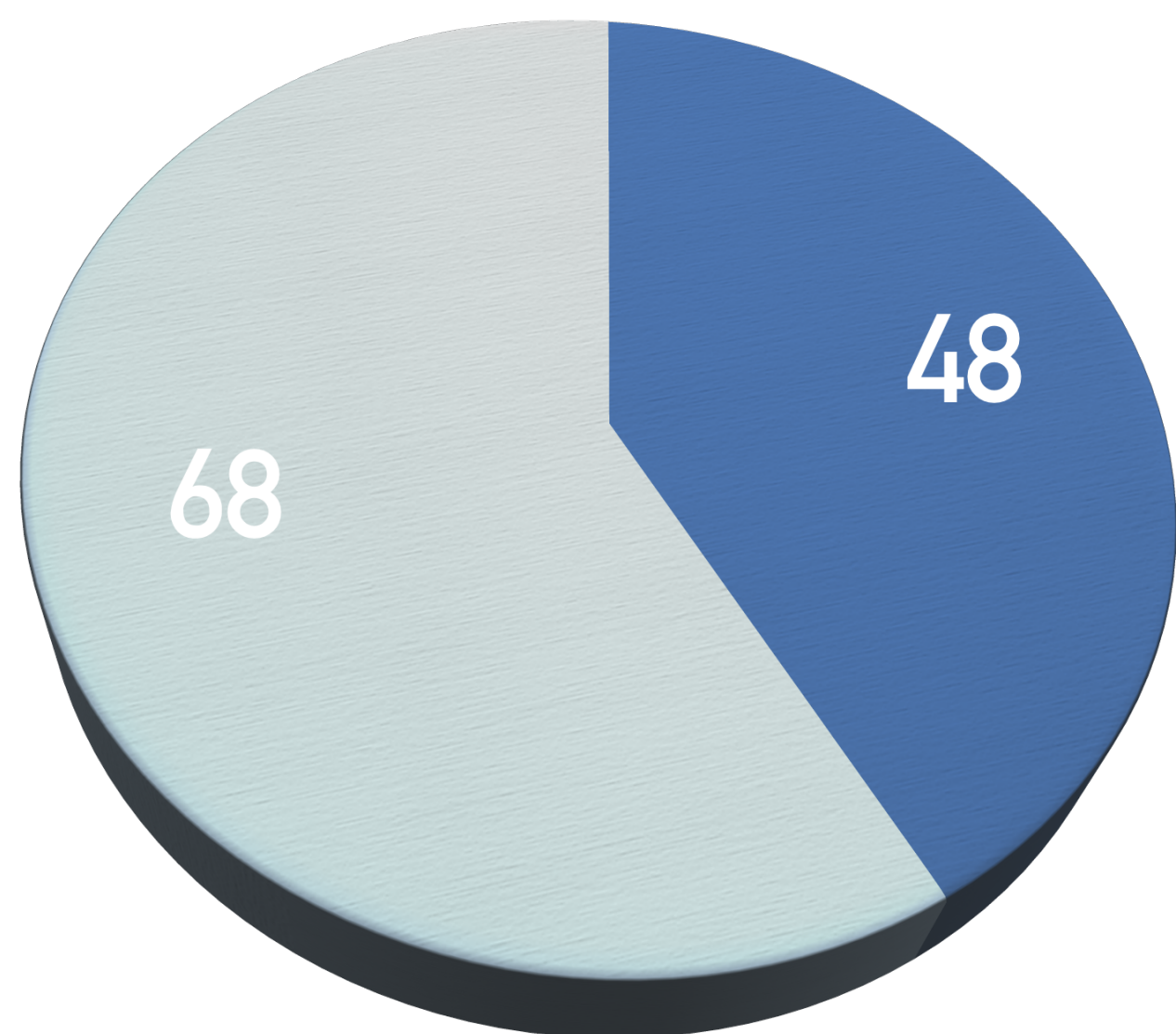

COSTI OSPEDALIERI TOTALI

2015	2016
+21mln	+20mln
47%	42%

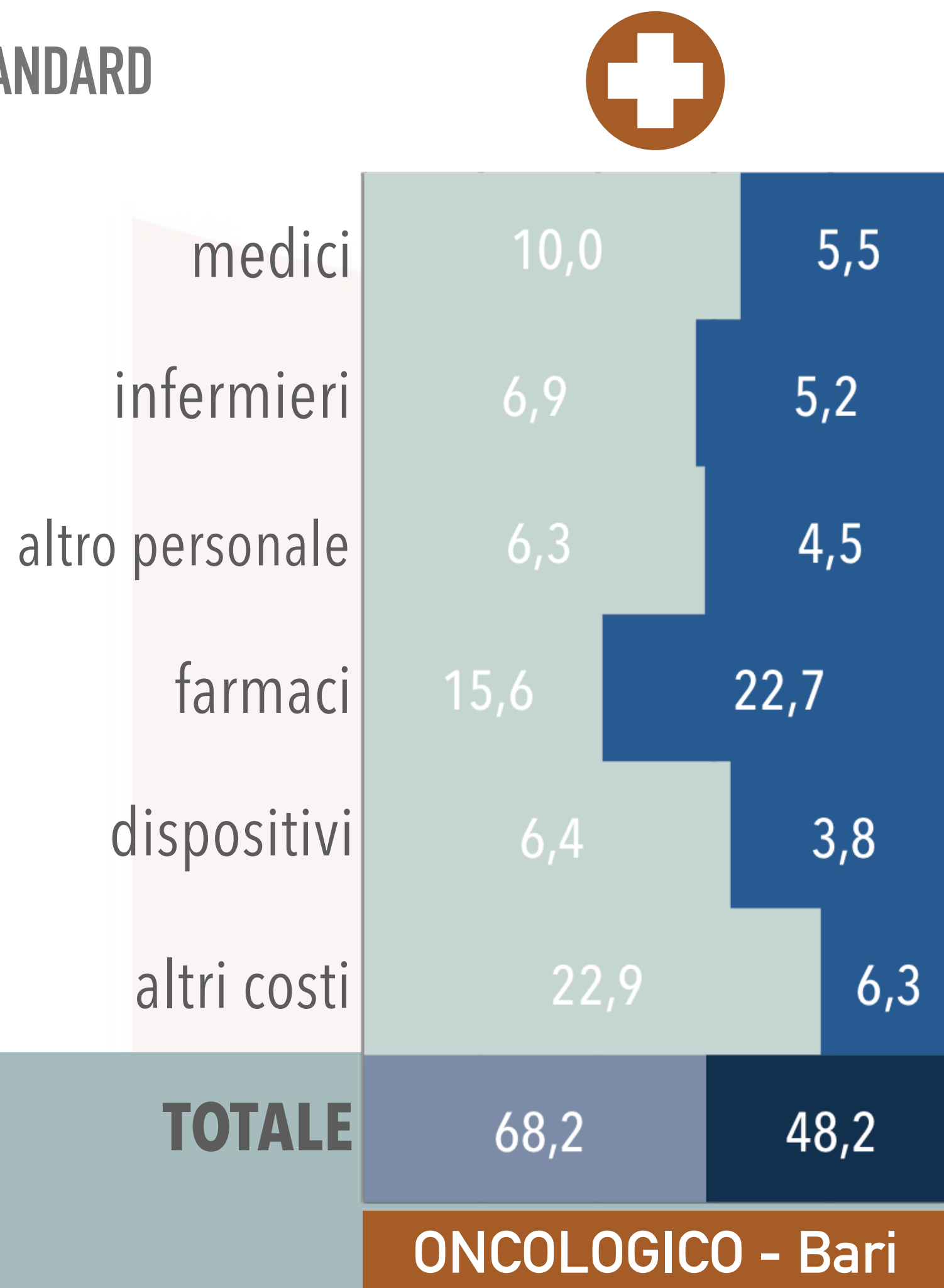

IRCCS DE BELLIS CASTELLANA GROTTE (€/MILIONI)

■ COSTI EFFETTIVI ■ COSTI STANDARD

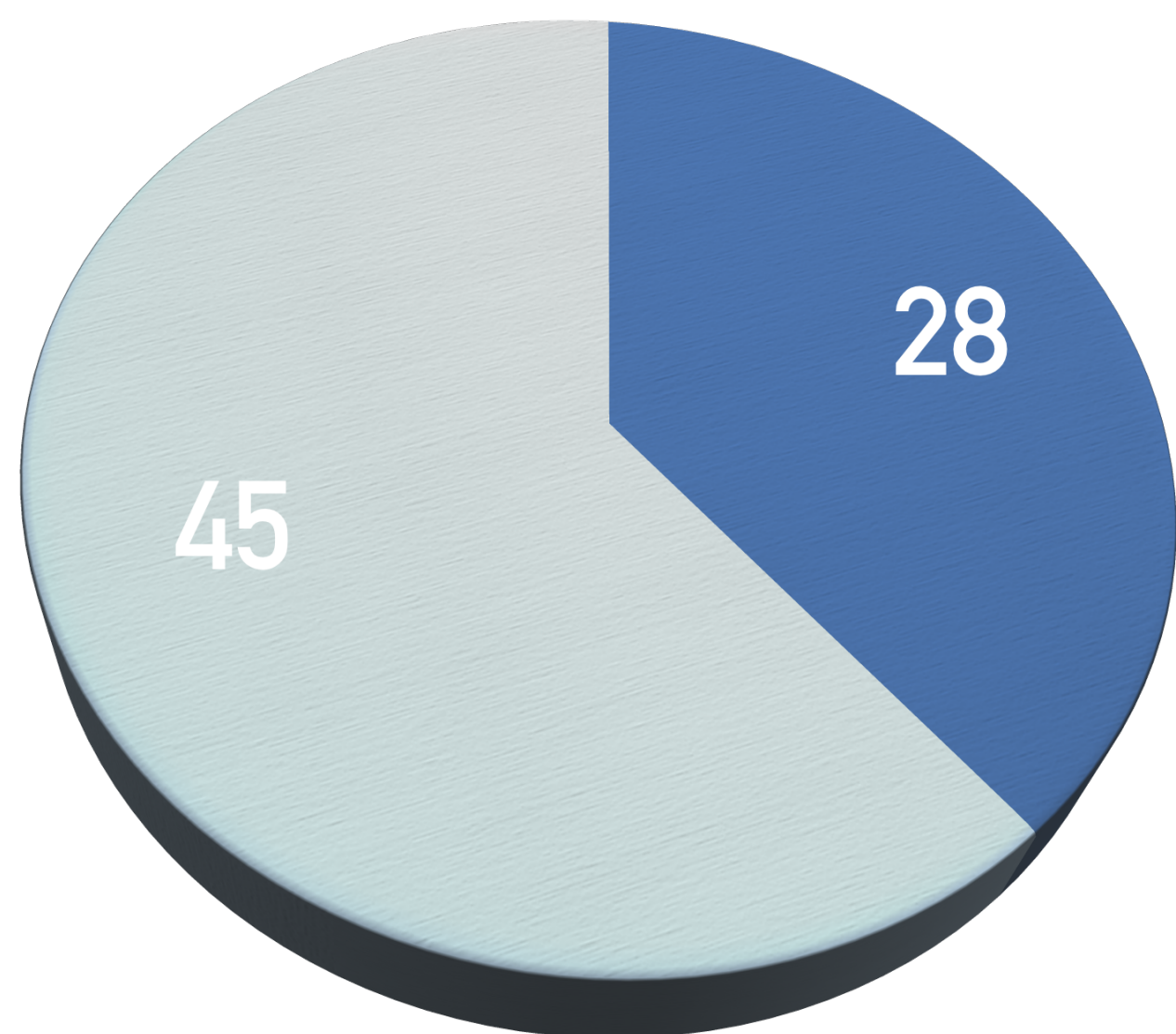

COSTI OSPEDALIERI TOTALI

2015	2016
+12mln	+17mln
40%	61%

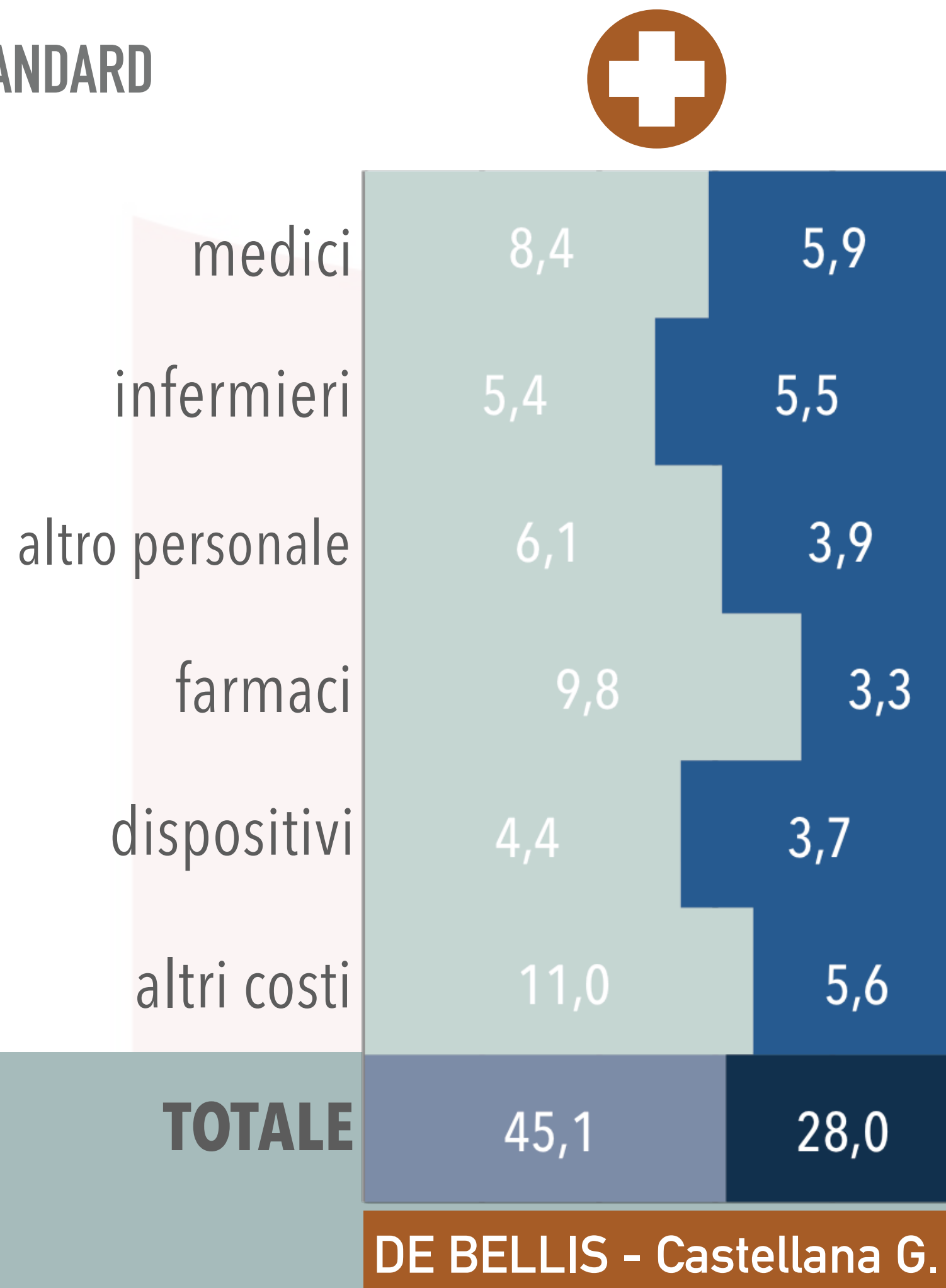

IN SINTESI...

1/2

- *Puglia migliora rispetto all'anno di partenza*
 - *lo scostamento assoluto tra costi effettivi e costi standard passa da 453mln nel 2015 a 318mln nel 2016;*
 - *lo scostamento percentuale tra costi effettivi e costi standard passa dal 19% nel 2015 al 14% nel 2016;*
- *L'avvicinamento al benchmark si è avuto principalmente per riduzione dei costi effettivi: ben € 209mln in meno rispetto al 2015;*
- *I miglioramenti più importanti si sono avuti su “altri costi”, “altro personale” e “dispositivi”;*

- *“Medici” e “Farmaci” ancora non controllati: per il costo dei primi la differenza in valori assoluti rispetto al benchmark passa addirittura da 91mln a 135mln nel 2016;*
- *Tutte le aziende migliorano tranne IRCCS De Bellis, ASL Foggia e ASL BT che registrano perdite di efficienza;*
- *Tra le aziende registrano le performance migliori la ASL Bari e la ASL Brindisi: quest’ultima passa addirittura sotto il benchmark dell’8% (nel 2015 era a +20%);*
- *L’Ospedale Civile di Ostuni è la struttura con lo scarto migliore rispetto al benchmark: -14%.*

...chiariamo ancora una volta
un concetto

*le differenze rispetto al
benchmark*

NON sono futuri TAGLI

ARRAS

...chiariamo ancora una volta
un concetto

*le differenze rispetto al
benchmark*

***NON sempre sono uno SPRECO
di risorse***

IL PARADOSSO APPARENTE: EQUILIBRIO E INEFFICIENZA (€/MILIARDI)

Bilancio consolidato Sanità
Puglia 2016
in UTILE di esercizio

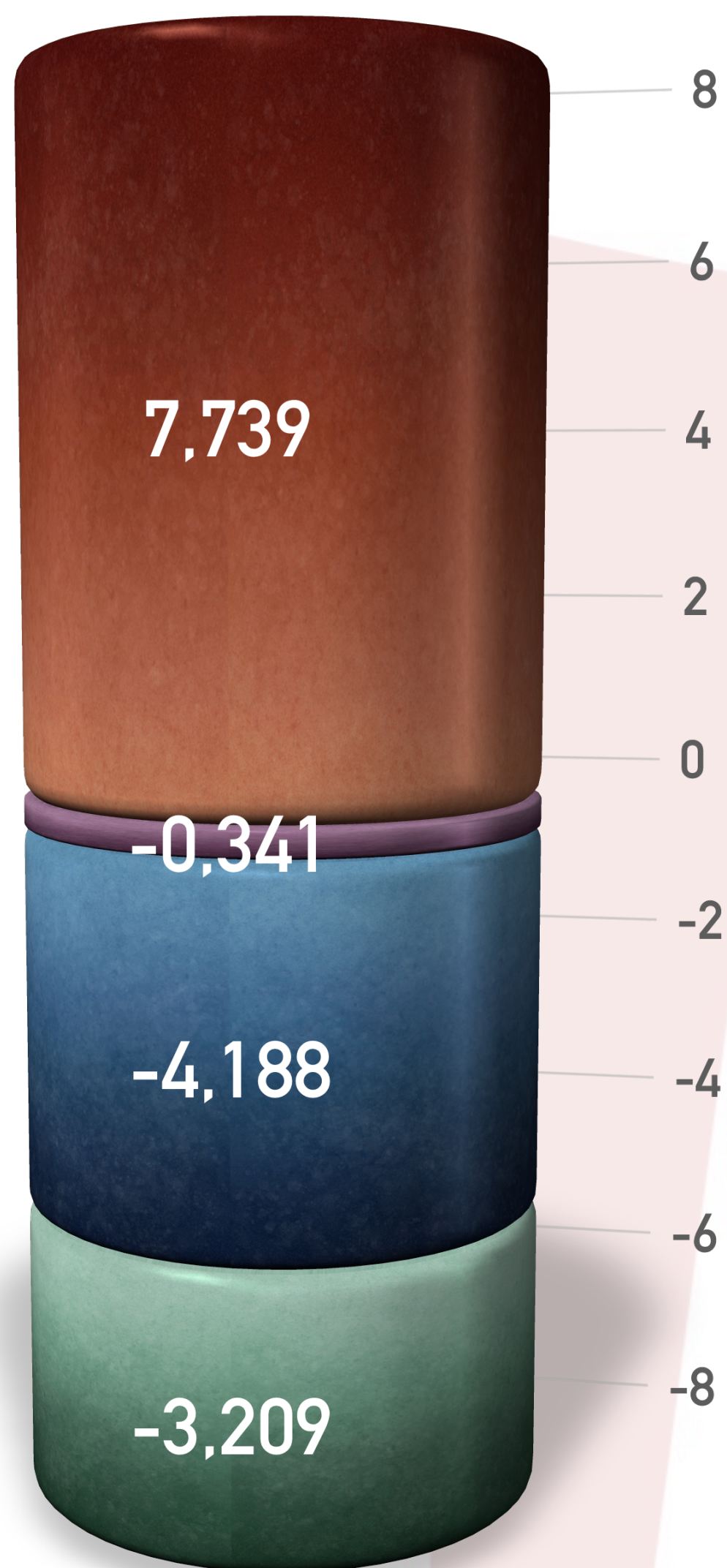

Ricavi € 7,739 mld

Costi € 7,738 mld

- Costi Ospedale
- Costi Territorio
- Costi Prevenzione
- Quota FSN e altri ricavi

IL PARADOSSO APPARENTE: EQUILIBRIO E INEFFICIENZA (€/MILIARDI)

...ma costo ospedali pubblici
effettivo vs standard

COSTI EFFETTIVI
COSTI STANDARD

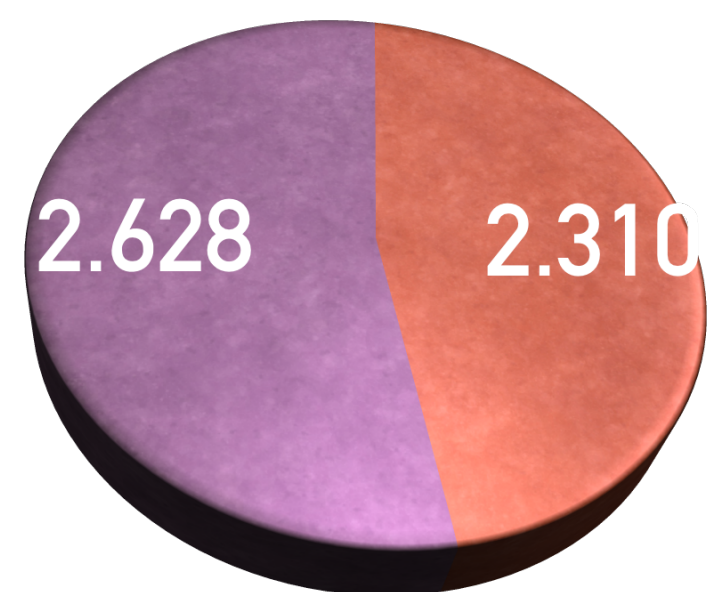

NON ottimale

Costi Ospedale
Costi Territorio
Costi Prevenzione
Quota FSN e altri ricavi

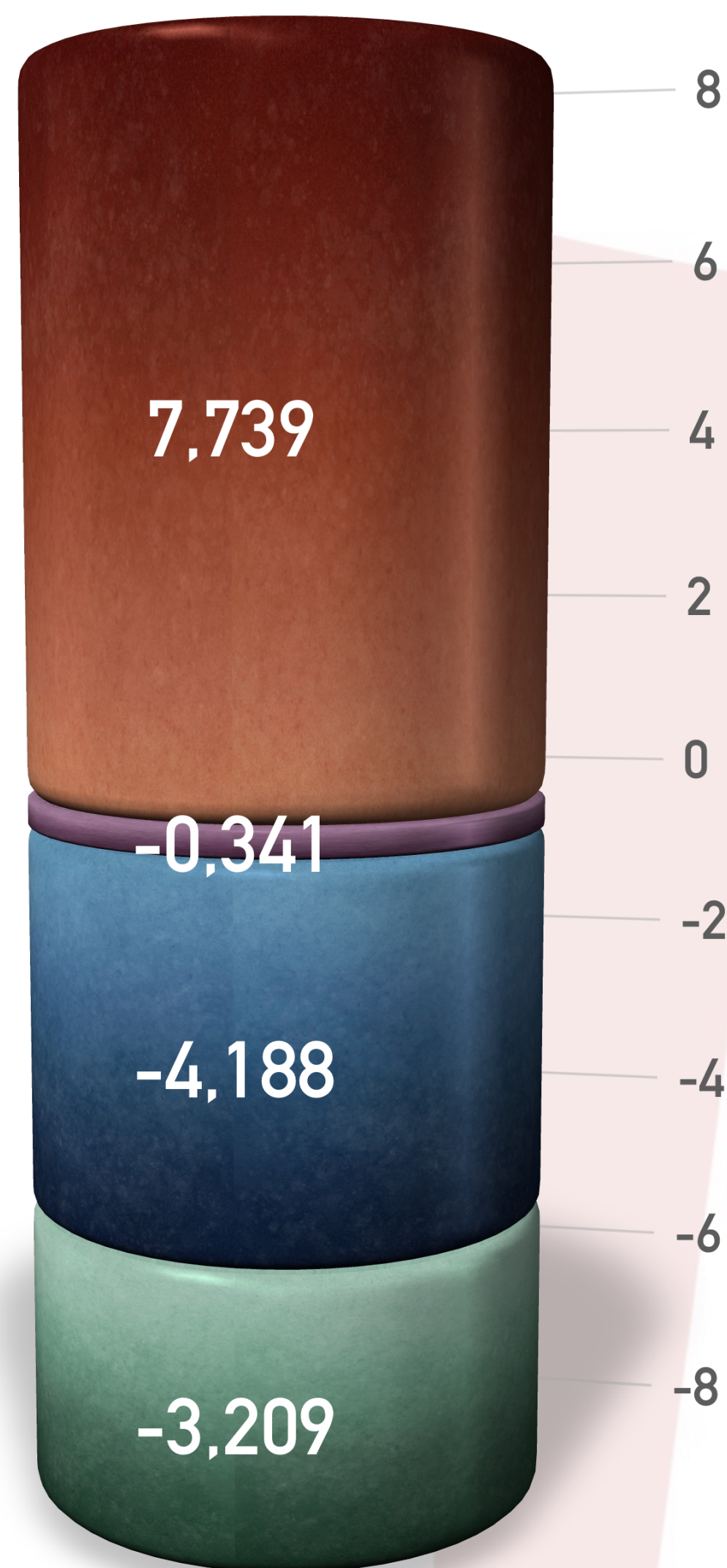

SOLUZIONI

Aumentare produttività delle risorse (riorganizzazione, riqualificazione e semplificazione)

Riarticolazione dell'offerta e dei volumi (Riordino ospedaliero, centri di eccellenza, reti tempo-

Ridestinazione delle risorse su setting/LEA più consono (territorio, domiciliarità, etc.)

↑
all'interno € 318 mln
utilizzati male

quindi non futuri tagli...

*aree di recupero di efficienza e
di redistribuzione di risorse*

Costi Standard e Reti Cliniche

**un iniziale e incompleto esperimento
sulla Rete Oncologica Pugliese**

LA RETE ONCOLOGICA PUGLIESE: INTEGRAZIONE, GLOBALITÀ E PROSSIMITÀ

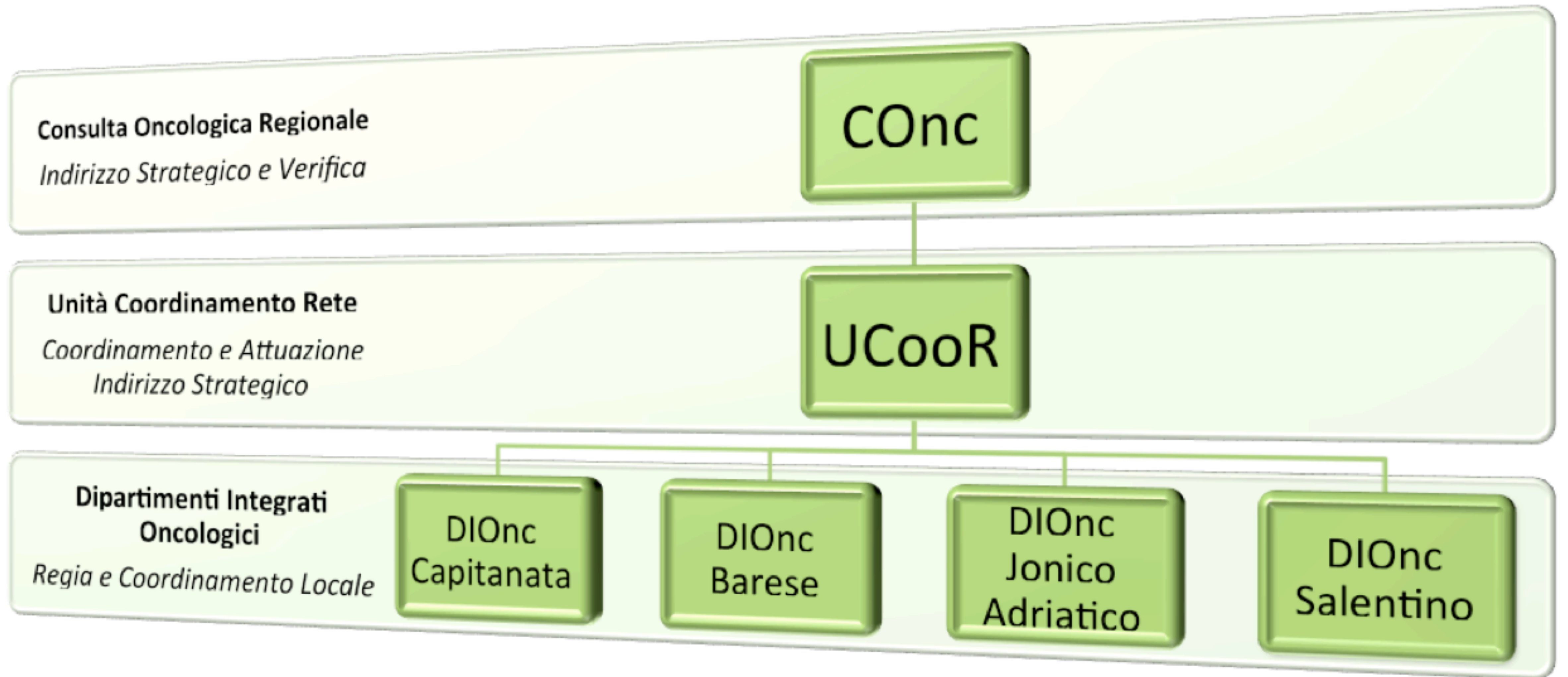

IL TERZO LIVELLO DELLA ROP: IL DIONC E L'AREA VASTA

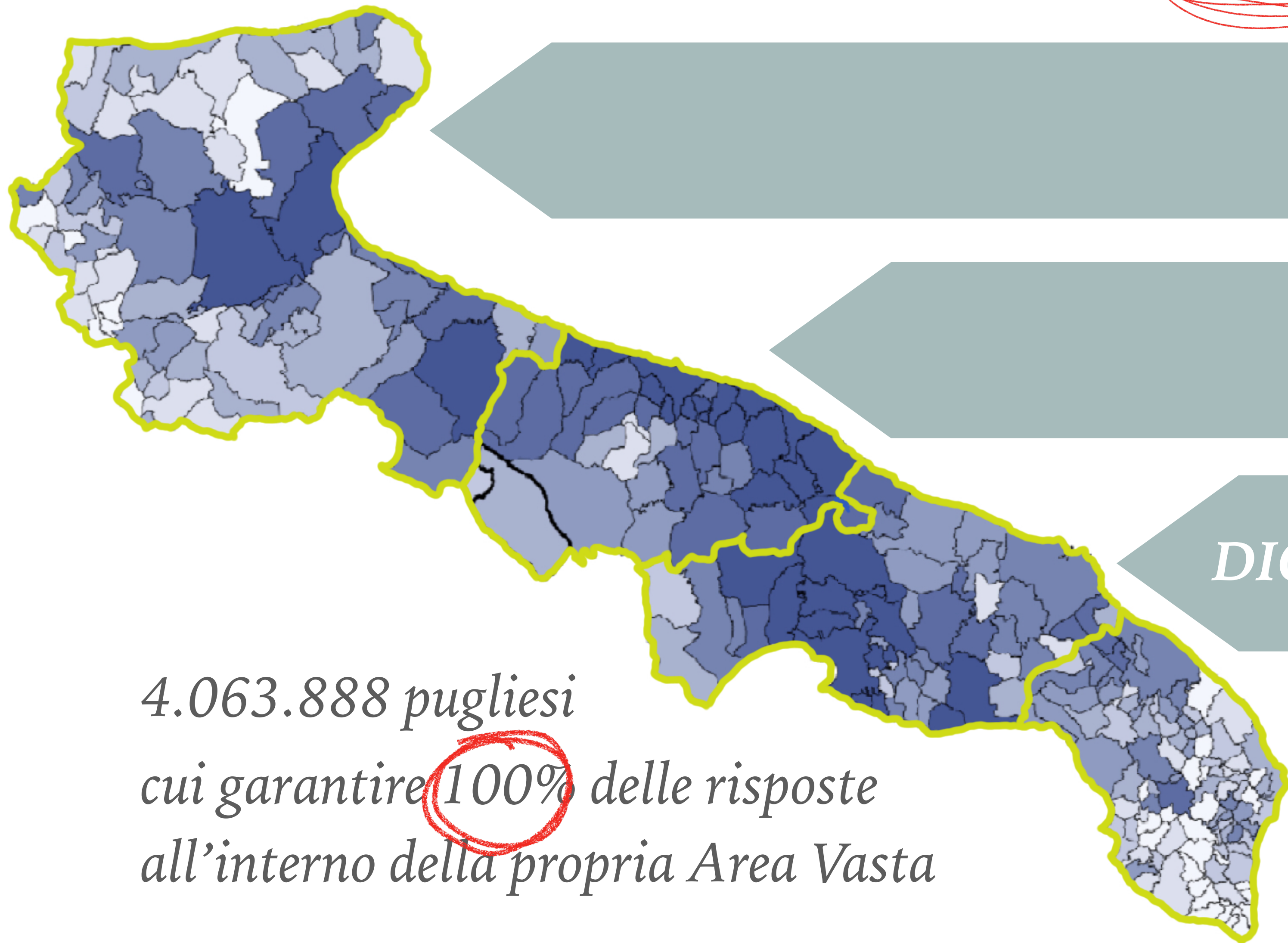

DIOnC Capitanata: 1.021.102

DIOnC Barese: 1.260.142

DIOnC Jonico-Adriatico: 980.562

DIOnC Salento: 802.082

4.063.888 pugliesi
cui garantire **100%** delle risposte
all'interno della propria Area Vasta

IL DIPARTIMENTO INTEGRATO ONCOLOGICO

Il **DIOnc**, diretto da un **Coordinatore Operativo**, titolare della **regia/coordinamento** di tutte le attività oncologiche di area medica, chirurgica, territoriale e sociale che si svolgono nel proprio ambito territoriale.

Svolge attività di **indirizzo e supporto** nei confronti di tutte le strutture, sia ospedaliere che territoriali, alle quali spettano invece le attività che coinvolgono direttamente il paziente e che vanno dallo screening alla diagnosi, alla degenza ordinaria o in day hospital, alle prestazioni ambulatoriali, al follow up, alla riabilitazione, alle terapie domiciliari e al supporto socio-sanitario.

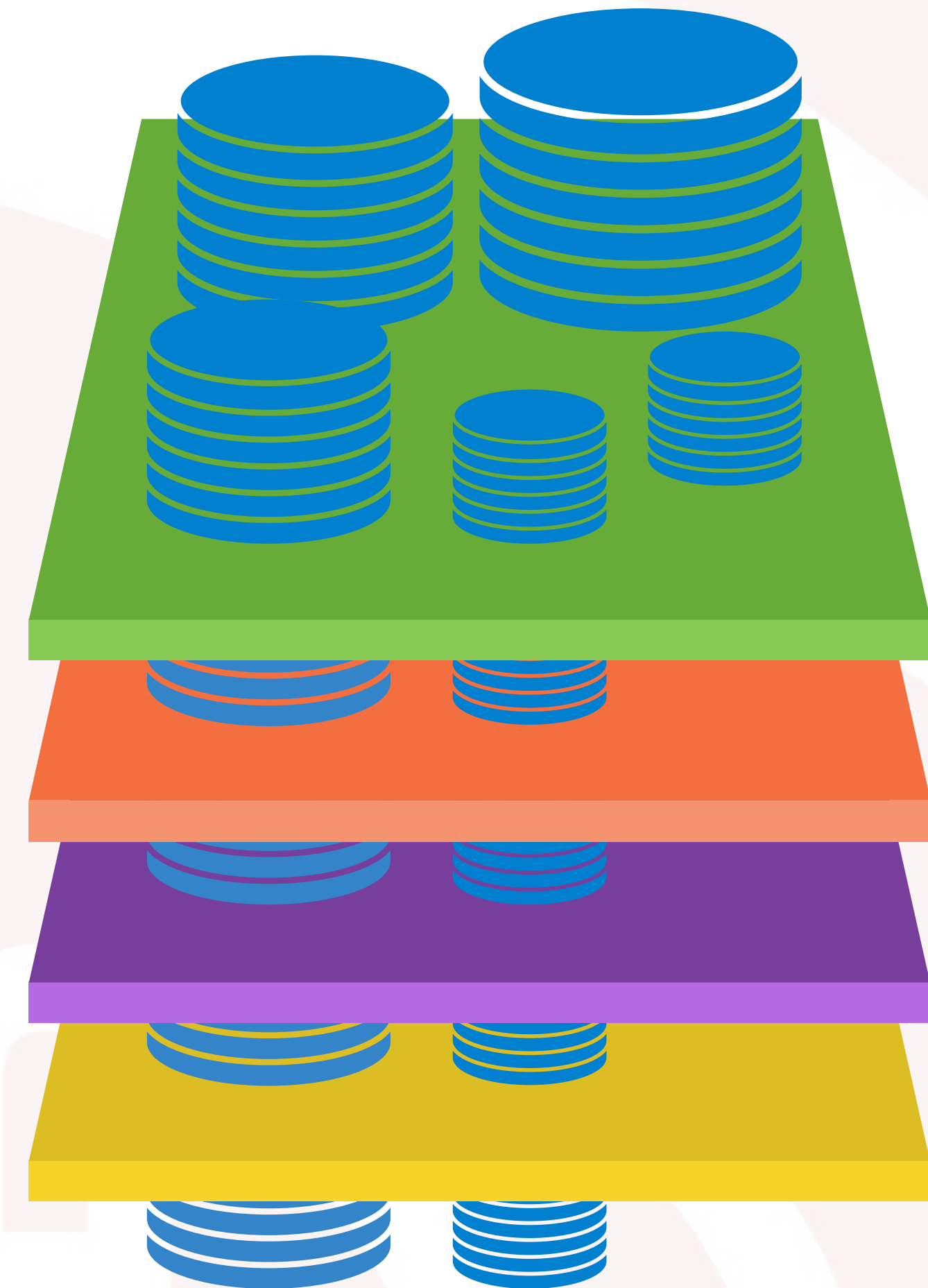

IL DIPARTIMENTO INTEGRATO ONCOLOGICO

Il **DIOnc** si articola in:

- **Unità Oncologiche**, che sono le erogatrici di prestazioni oncologiche appropriate sul territorio, organizzate a seconda della disciplina di appartenenza e della macroarea funzionale (settore) di pertinenza (prevenzione, diagnosi, cura, riabilitazione);
- **Gruppi di Patologia Interdisciplinari (GPI)**, cui è affidata la gestione diagnostico- terapeutica-assistenziale del paziente in forma integrata.

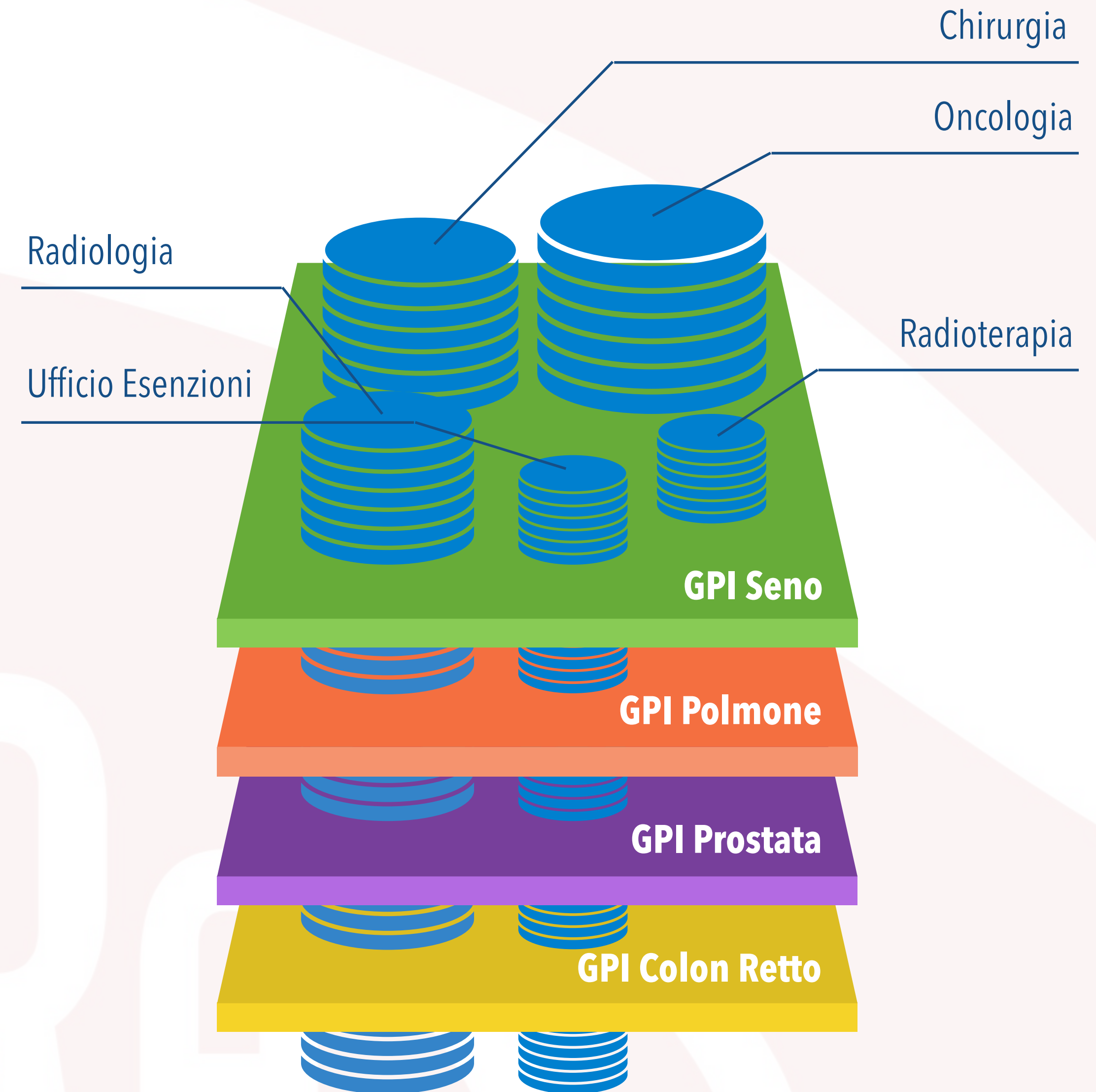

IL DIPARTIMENTO INTEGRATO ONCOLOGICO



Il COrO è una **nuova struttura operativa** collocata nell'ambito del Dipartimento Integrato di Oncologia presso i Servizi Oncologici di ogni azienda afferente e presso i Presidi Territoriali di Assistenza, con compiti di **informazione ed accoglienza** dei nuovi pazienti oncologici, nonché con **compiti amministrativo-gestionali e di supporto al percorso** diagnostico-terapeutico-assistenziale di tutti i pazienti oncologici.

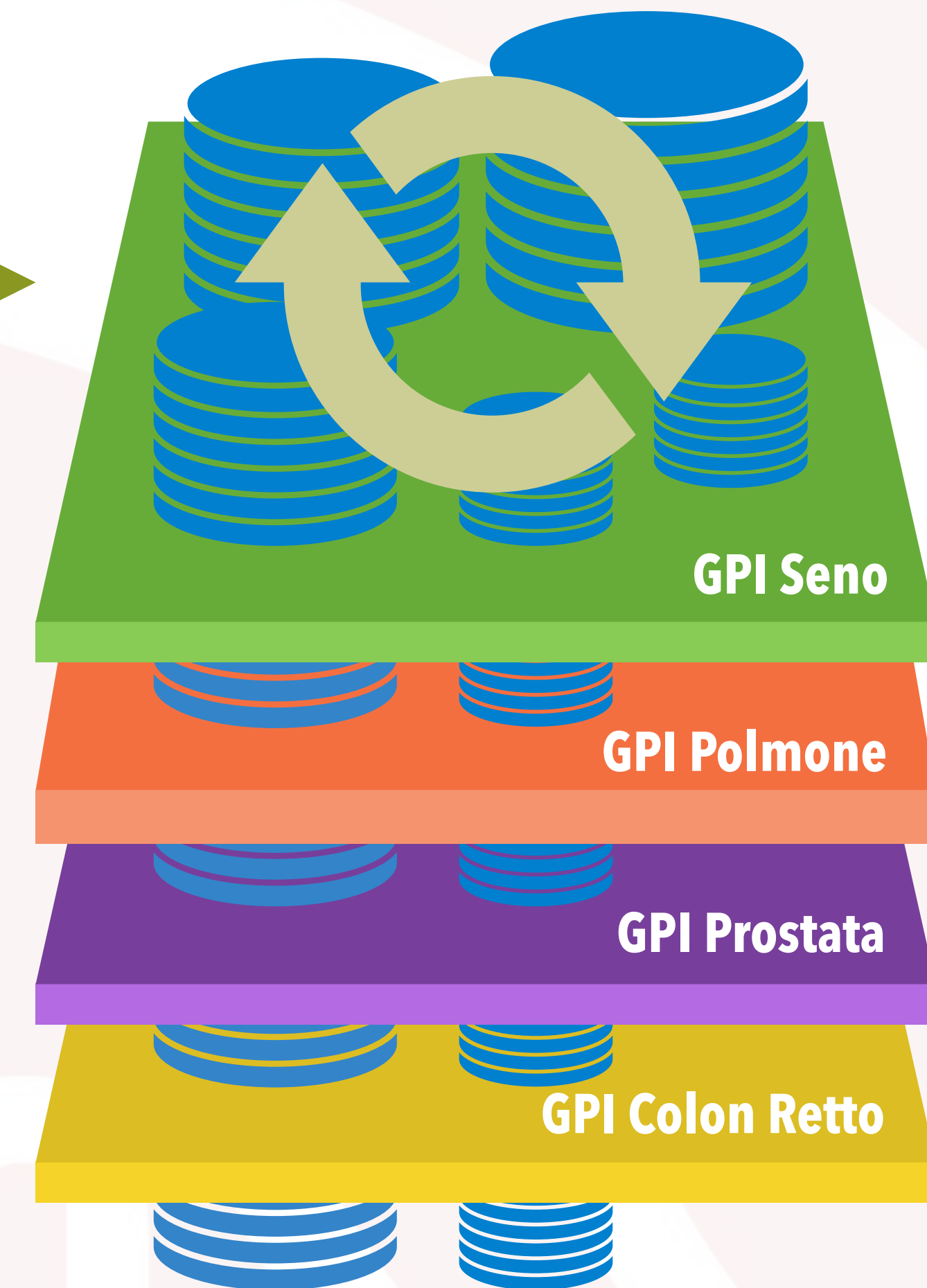

COSTO ONCOLOGIE* (€/MLN)

effettivi
€ 120,58

standard
€ 112,68

- COSTI COMUNI
- ALTRI COSTI DIRETTI
- DISPOSITIVI
- FARMACI
- ALTRO PERSONALE
- INFERMIERI
- MEDICI

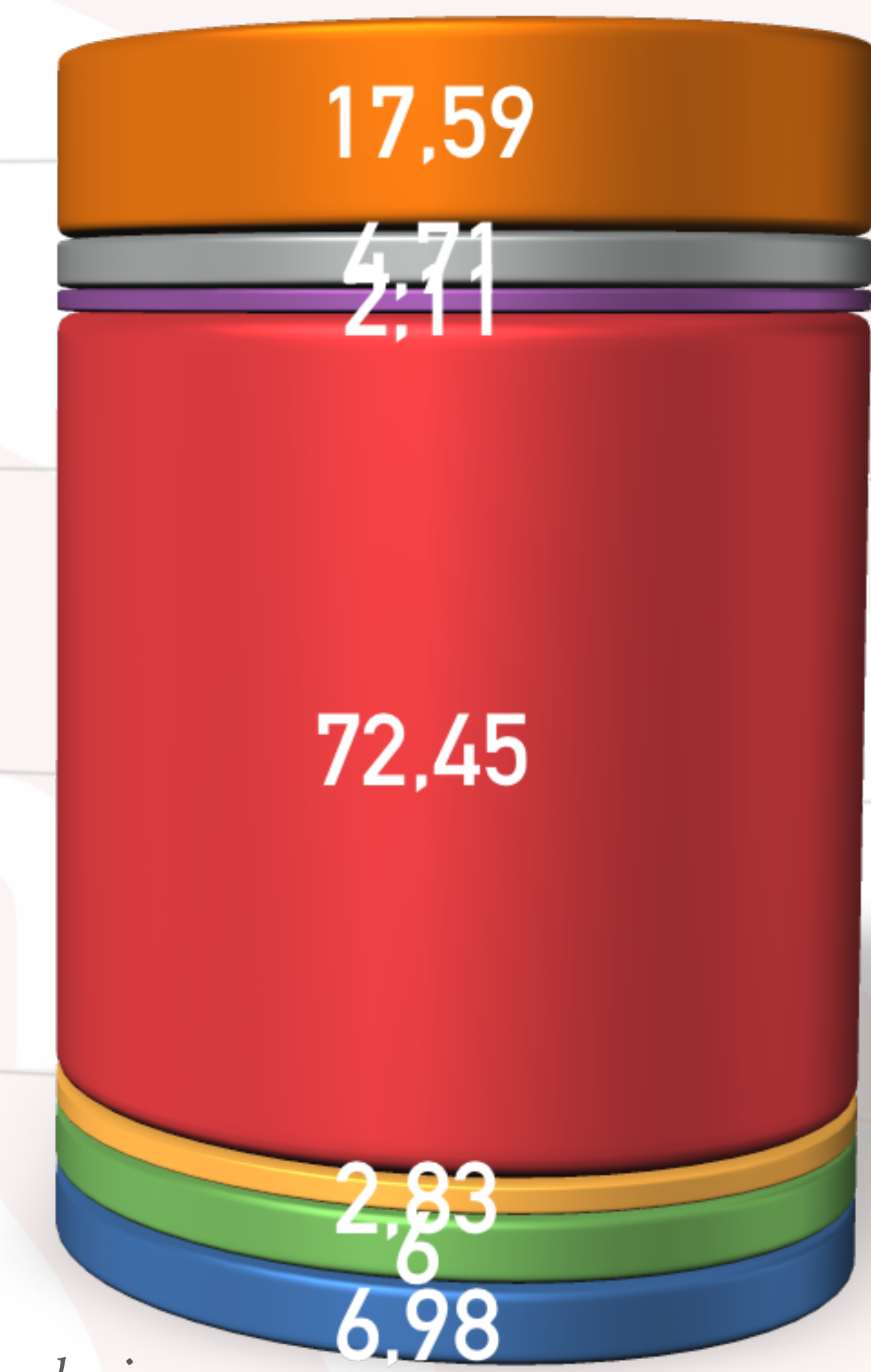

*Costo dei soli reparti di oncologia: non chirurgie, medicine e territorio a qualunque titolo coinvolti sul paziente oncologico

COSTO ONCOLOGIE* (€/MLN)



- COSTI COMUNI
- ALTRI COSTI DIRETTI
- DISPOSITIVI
- FARMACI
- ALTRO PERSONALE
- INFERMIERI
- MEDICI

effettivi
€ 120,58

standard
€ 112,68

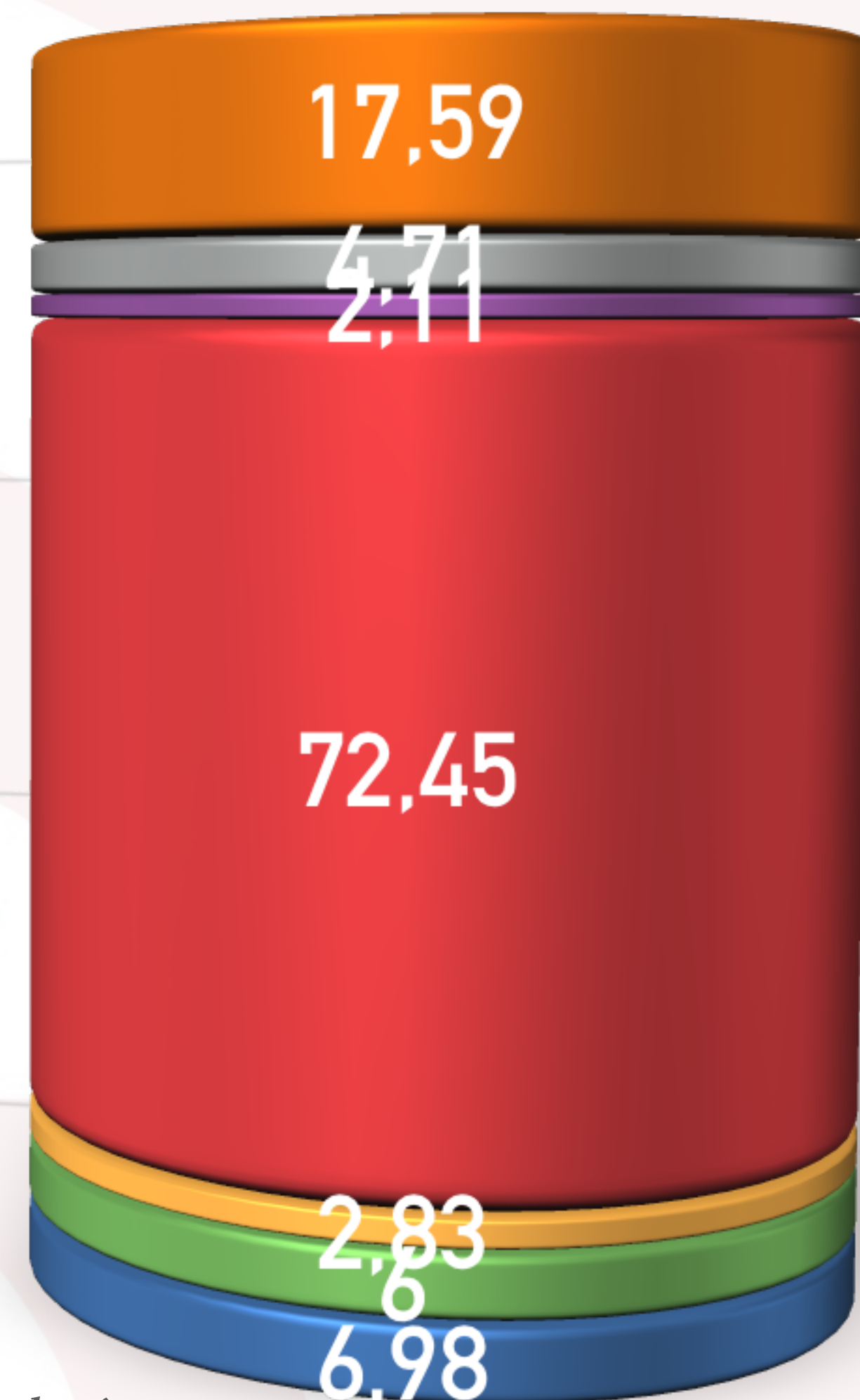

*Costo dei soli reparti di oncologia: non chirurgie, medicine e territorio a qualunque titolo coinvolti sul paziente oncologico

COSTO ONCOLOGIE* (€/MLN)

TARIFFATO



€ 17,40

0123 4567 8901 2345

- COSTI COMUNI
- ALTRI COSTI DIRETTI
- DISPOSITIVI
- FARMACI
- ALTRO PERSONALE
- INFERMIERI
- MEDICI

*RIMBORSO A PARTE
CON FILE "F"*

effettivi
€ 120,58

standard
€ 112,68



*Costo dei soli reparti di oncologia: non chirurgie, medicine e territorio a qualunque titolo coinvolti sul paziente oncologico

COSTO ONCOLOGIE* (€/MLN)



- DH/AMBUL
- REPARTO

effettivi
€ 120,58

standard
€ 112,68

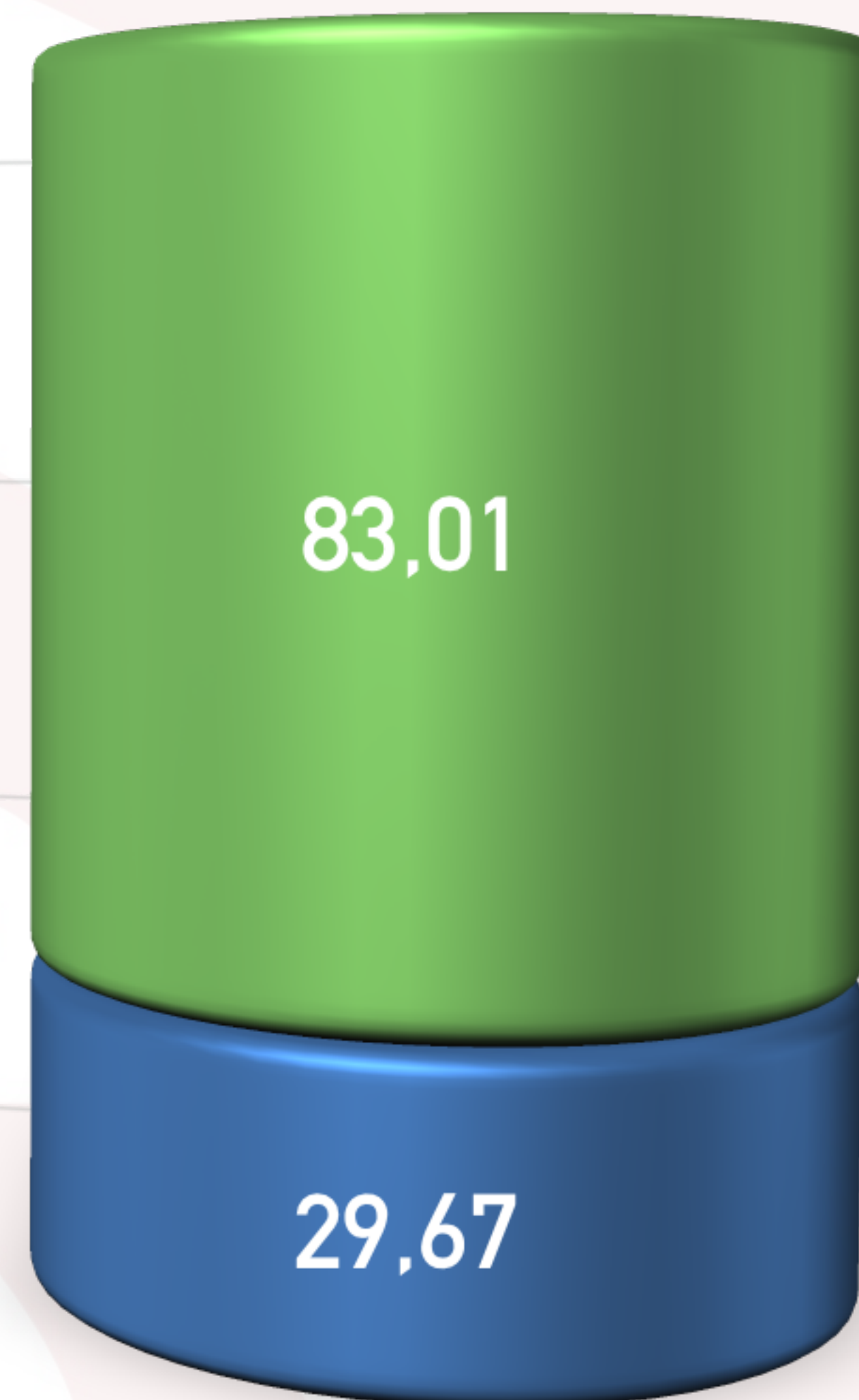
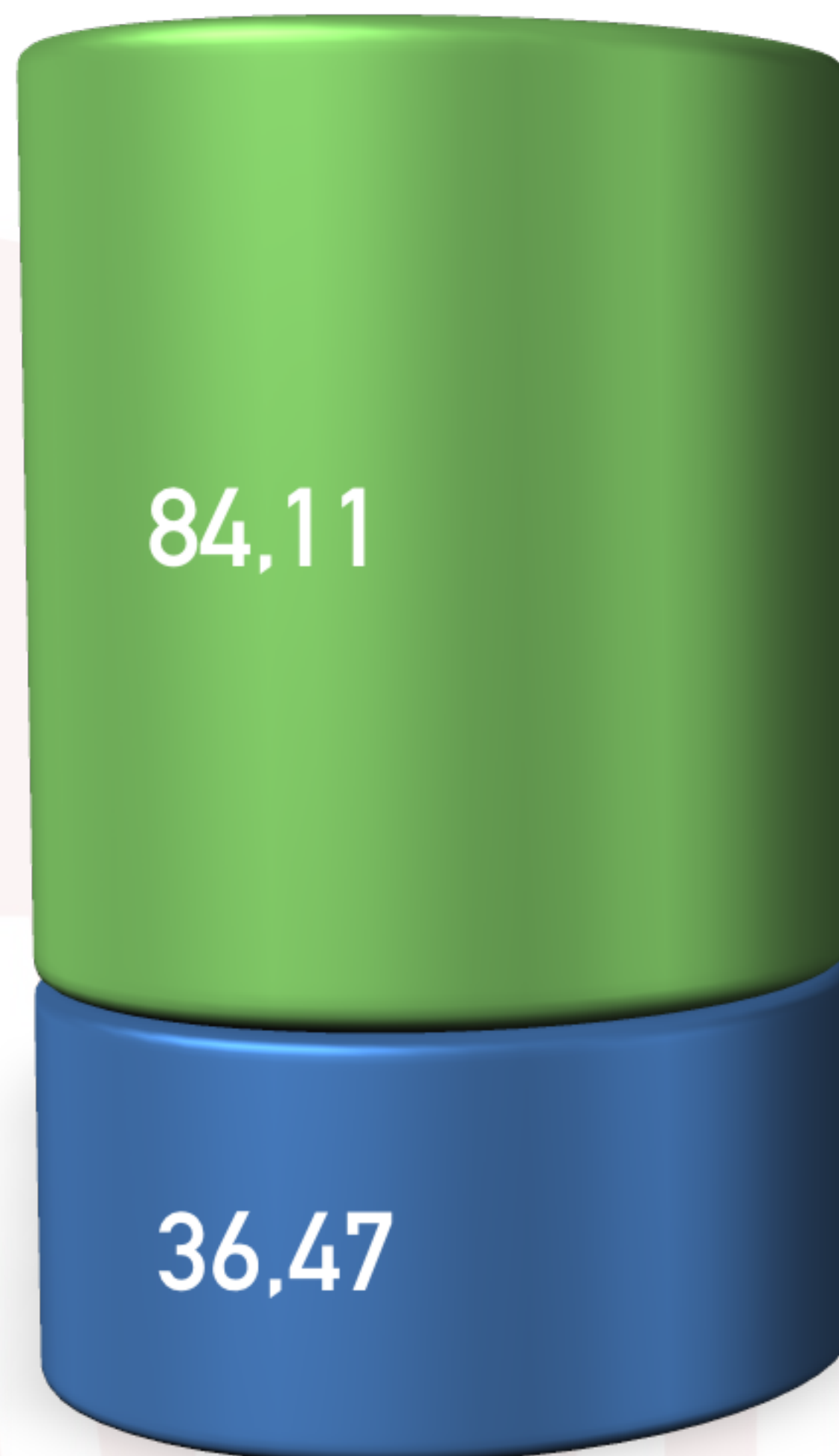

*Costo dei soli reparti di oncologia: non chirurgie, medicine e territorio a qualunque titolo coinvolti sul paziente oncologico

DIVENTA SEMPRE PIÙ URGENTE ADOTTARE UN APPROCCIO DI “VALORE”

L'AGENDA STRATEGICA
PER LA COSTRUZIONE DEL
VALORE
PER IL PAZIENTE

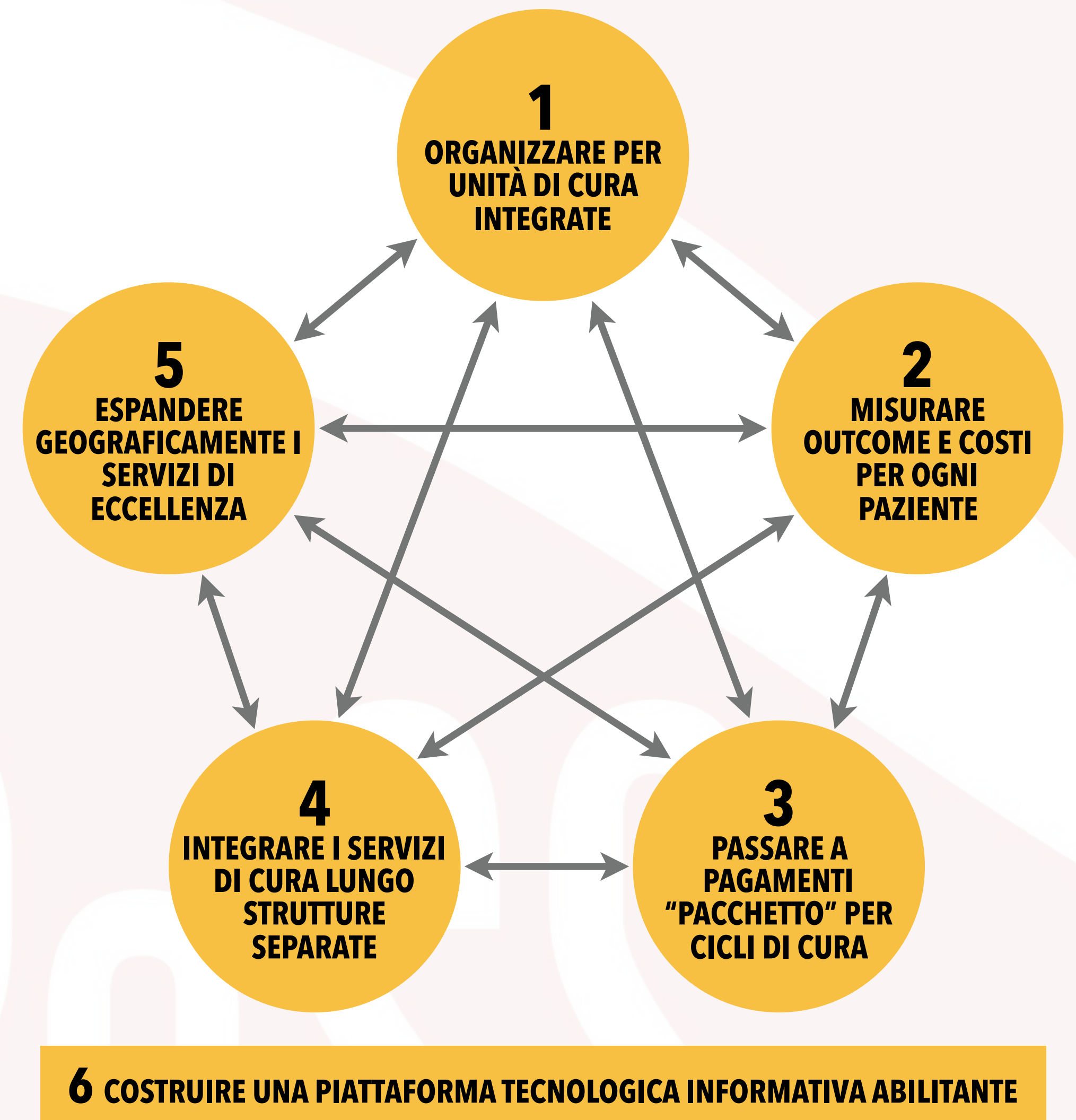

DIVENTA SEMPRE PIÙ URGENTE ADOTTARE UN APPROCCIO DI “VALORE”

I LABORATORI DEL “VALORE” DI ARESS

MISURE

6 Aree Progettuali per migliorare il
VALORE per il paziente

METODI



la PERSONA

**YOUman
LAB**



la
QUALITÀ della
CURA

**HIndex
LAB**



l'EFFICIENZA
GESTIONALE

**ABF
LAB**



la
SANITÀ INTEGRATA

Path LAB



la
SANITÀ SEMPLICE

Lean LAB



la
SANITÀ IN RETE

Net LAB

grazie

MRAPSS