

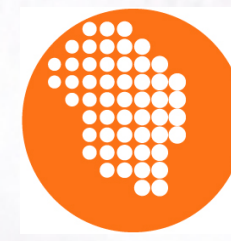

agenas.



ASL LECCE
SERVIZIO SANITARIO DELLA PUGLIA

La Cura e la Persona

La valutazione partecipata
dell'**umanizzazione**
negli ospedali di Puglia

RAPPORTO 2018

Bari, 14 settembre 2018
Nuovo Centro Congressi
Fiera del Levante

Edizione 2018: i partecipanti

59 ospedali per acuti

33 pubblici

26 privati*

7 ospedali riabilitativi

2 pubblici

5 privati

* Casa di Cura Petrucciani di Lecce non ha voluto aderire

2017 vs 2018: umanizzazione migliora

5,8 **6,9**

+19%

2017 vs 2018: umanizzazione migliora

Risultato definito, cercato e inseguito

grazie ai Programmi di Miglioramento
messi in campo dalle equipe locali

2017 vs 2018: umanizzazione migliora

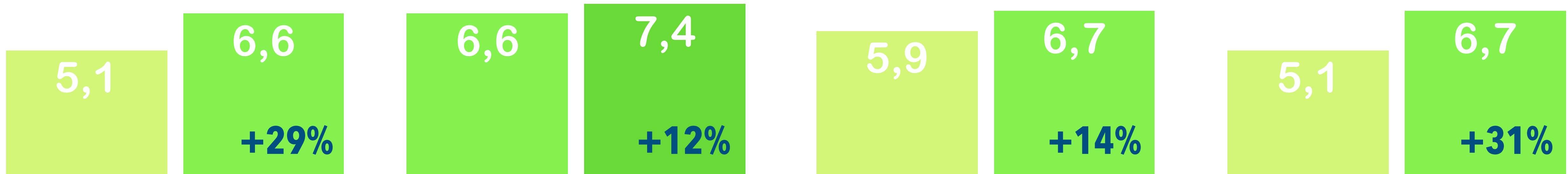

Processi assistenziali e organizzativi orientati al rispetto e alla specificità della persona



Accessibilità fisica, vivibilità e comfort dei luoghi di cura



Accesso alle informazioni, semplificazione e trasparenza



Cura della relazione con il paziente e con il cittadino

Punteggio complessivo (confronto 2017-2018 su 59 strutture per acuti)

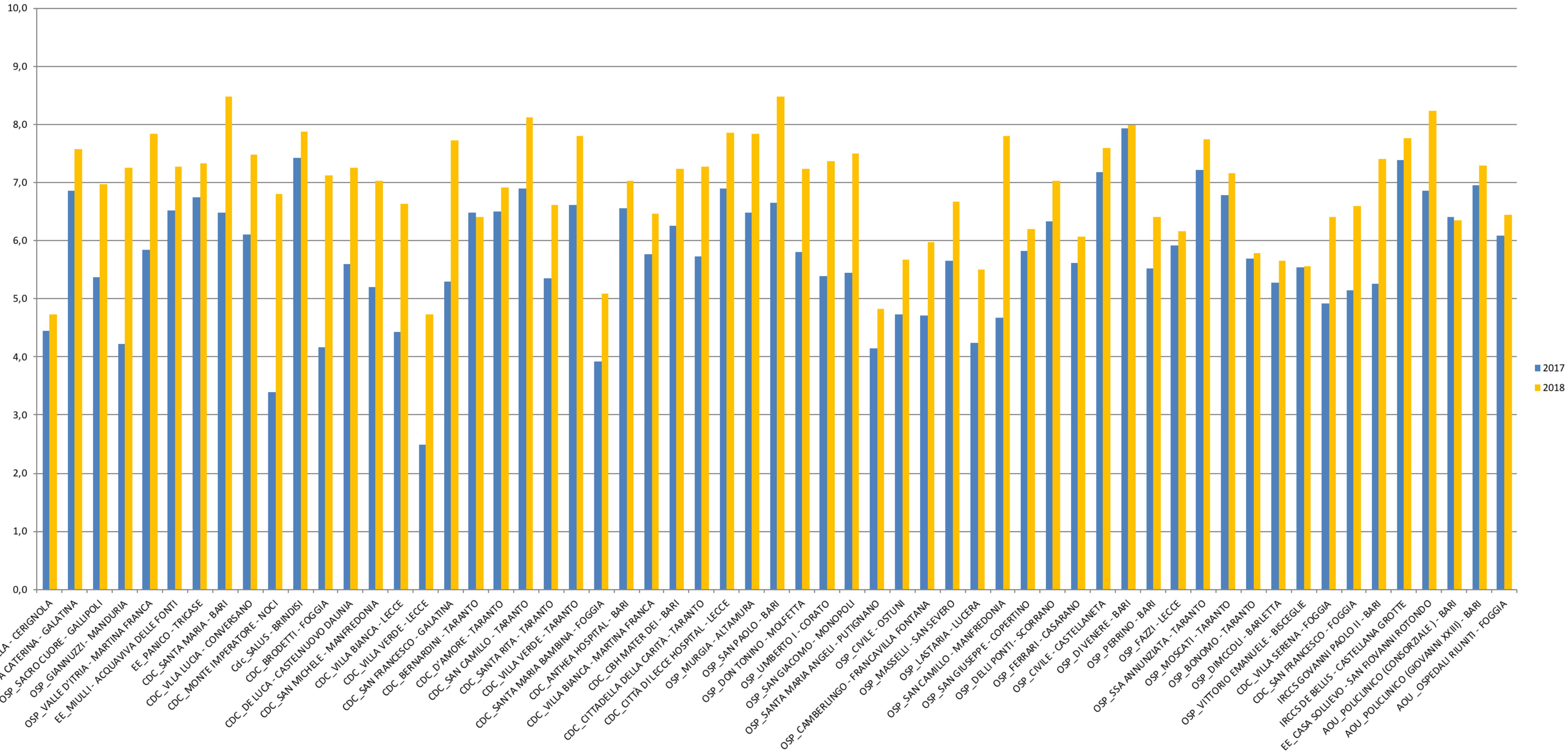

Punteggio provinciale per Area

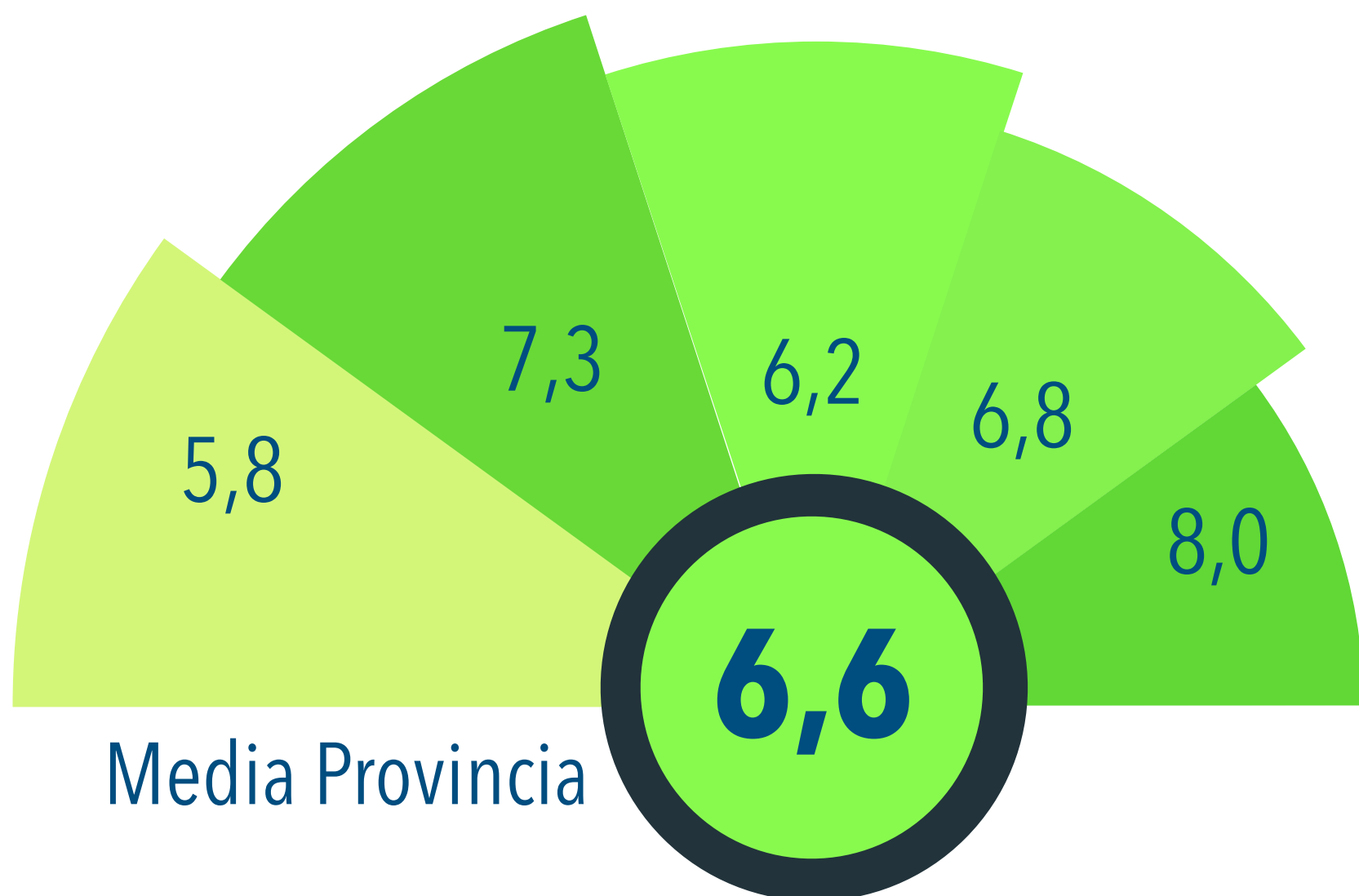

Legenda

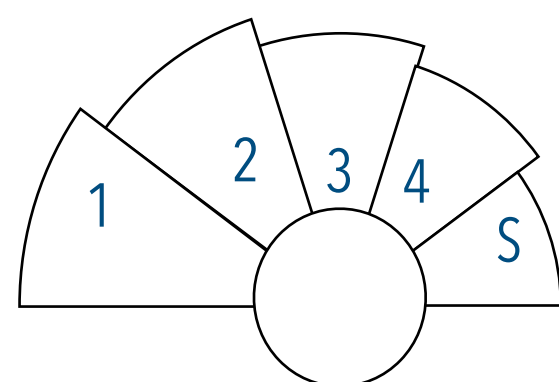

Migliore Struttura

1	Processi orientati al rispetto e alla specificità della persona	EE_Casa Sollievo - San Giovanni Rotondo	8,3
2	Accessibilità fisica, vivibilità e comfort dei luoghi di cura	EE_Casa Sollievo - San Giovanni Rotondo	8,8
3	Accesso alle informazioni, semplificazione e trasparenza	Osp_San Camillo - Manfredonia	7,1
4	Cura della relazione con il paziente e con il cittadino	Osp_San Camillo - Manfredonia	9,1
S	Sicurezza del paziente	EE_Casa Sollievo - San Giovanni Rotondo	10

Punteggio sintetico per Struttura ACUTI

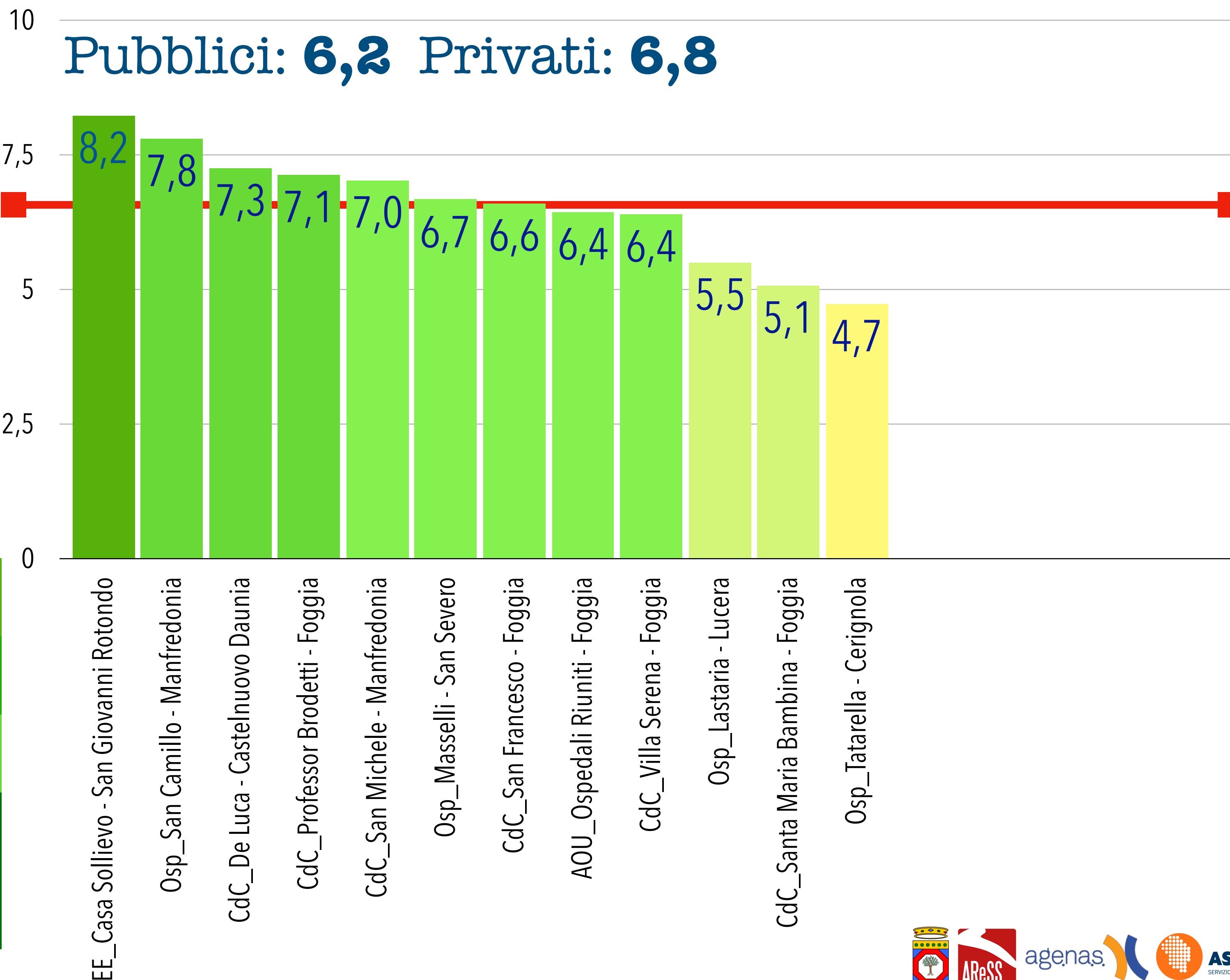
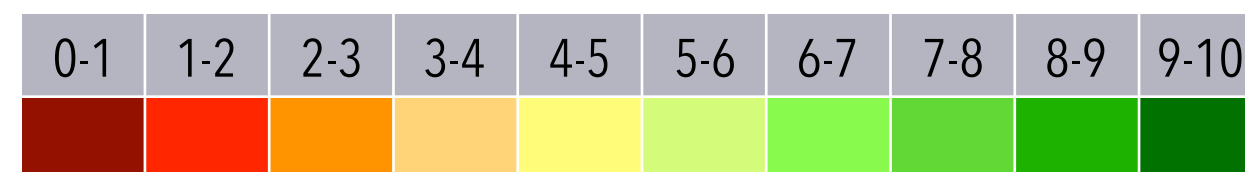

Punteggio provinciale per Area

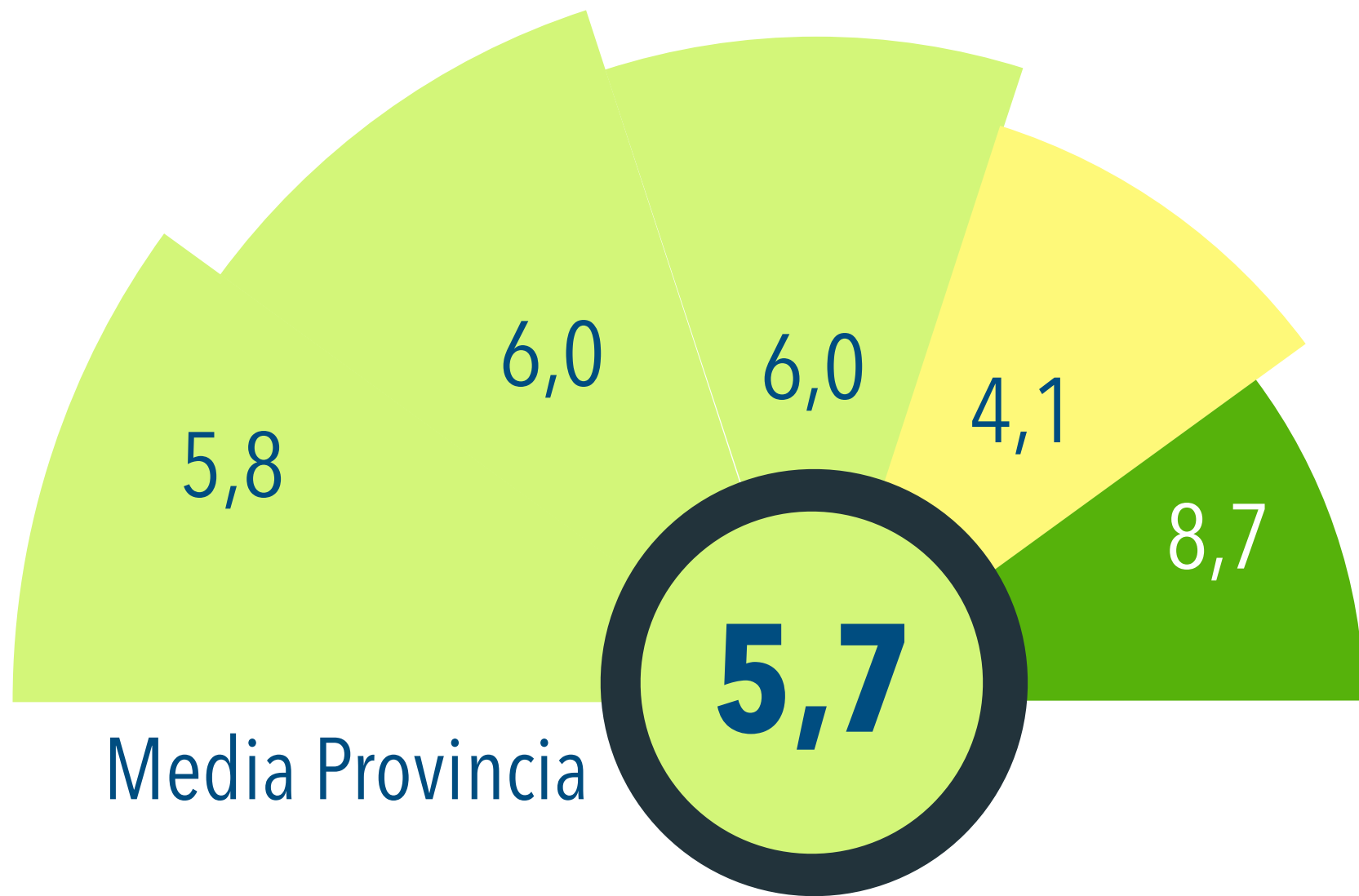

Legenda

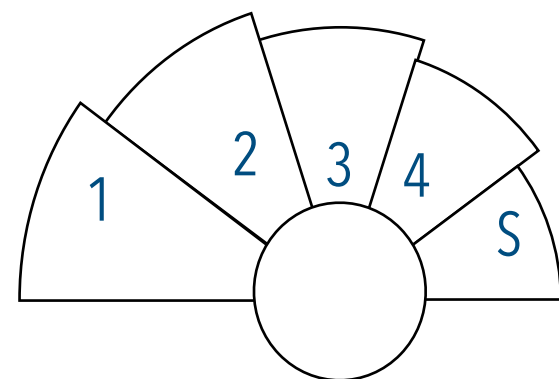

Migliore Struttura

1	Processi orientati al rispetto e alla specificità della persona	Osp_Bonomo - Andria	6,8
2	Accessibilità fisica, vivibilità e comfort dei luoghi di cura	Osp_Dimiccoli - Barletta	6,7
3	Accesso alle informazioni, semplificazione e trasparenza	Osp_Bonomo - Andria	6,2
4	Cura della relazione con il paziente e con il cittadino	Osp_Bonomo - Andria	4,7
S	Sicurezza del paziente	Osp_Dimiccoli - Barletta	9,5

Punteggio sintetico per Struttura ACUTI

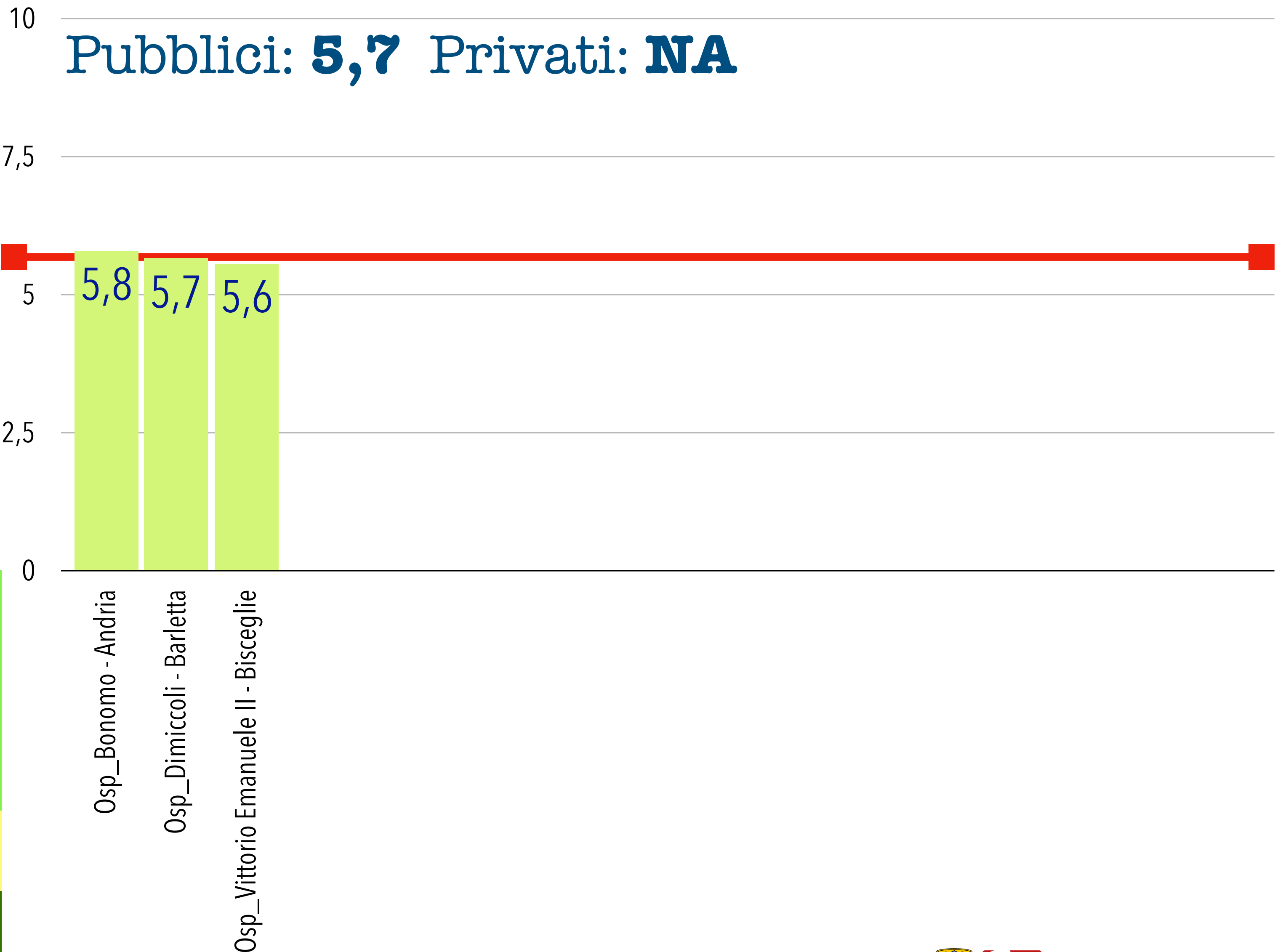

Publici: **5,7** Privati: **NA**

Punteggio provinciale per Area



Punteggio sintetico per Struttura ACUTI

BA

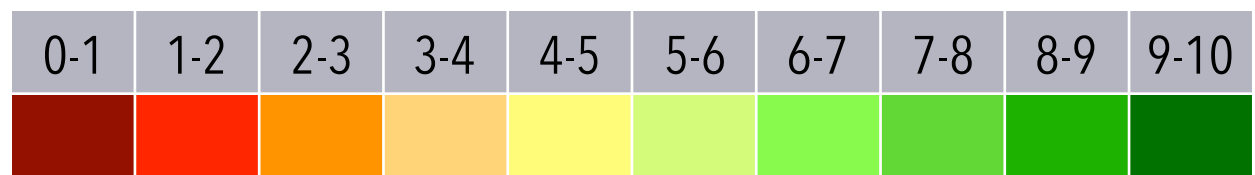

Publici: **7,3** Privati: **7,4**

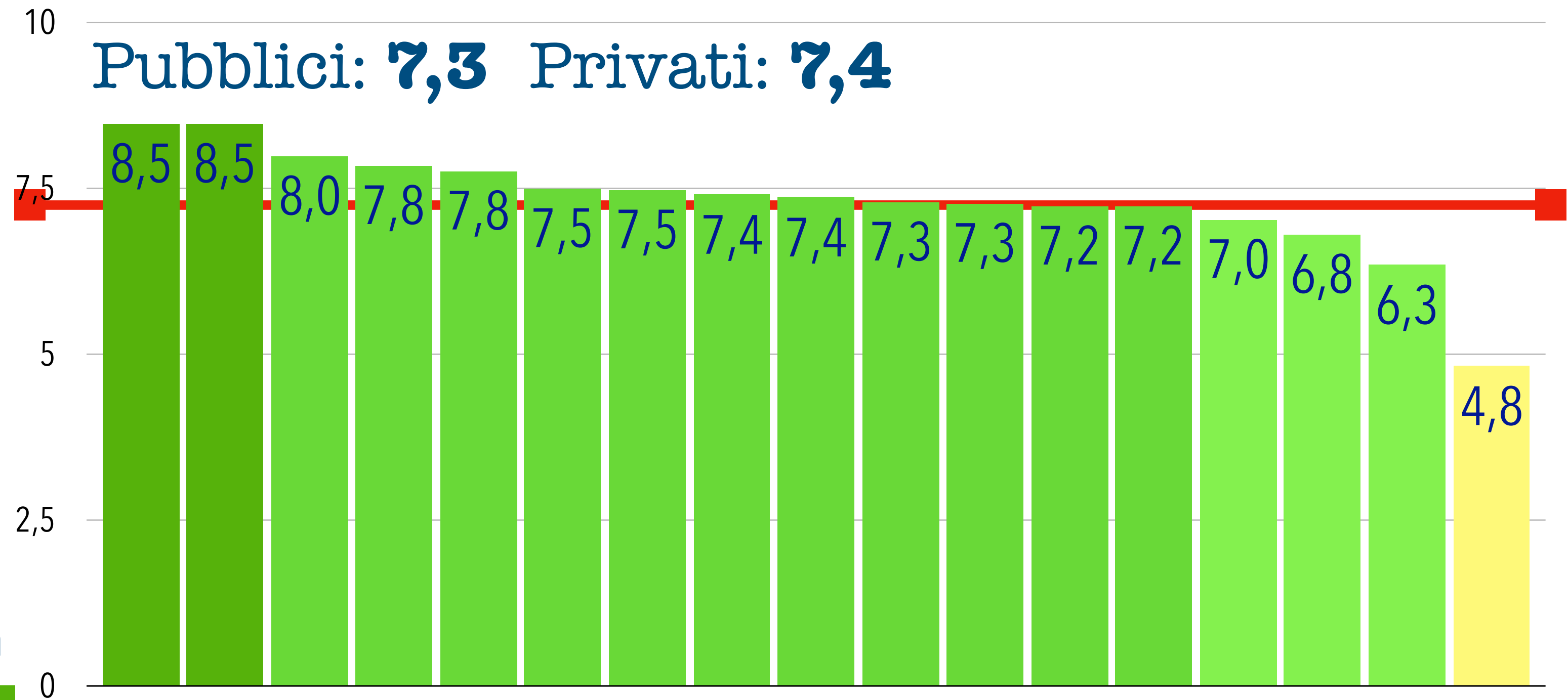

Legenda

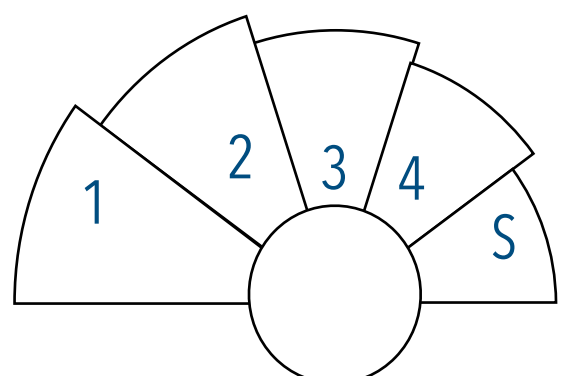

Migliore Struttura

1	Processi orientati al rispetto e alla specificità della persona	Osp_Di Venere - Bari	8,8
2	Accessibilità fisica, vivibilità e comfort dei luoghi di cura	CdC_Santa Maria - Bari	9,1
3	Accesso alle informazioni, semplificazione e trasparenza	Osp_San Paolo - Bari	8,5
4	Cura della relazione con il paziente e con il cittadino	Osp_Di Venere - Bari	9,4
S	Sicurezza del paziente	EE_Miulli - Acquaviva Fonti (+ altre 5)	10,0

Punteggio provinciale per Area



Legenda

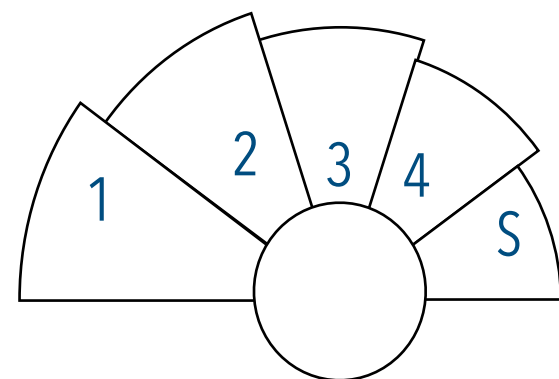

Migliore Struttura

1	Processi orientati al rispetto e alla specificità della persona	CdC_Salus - Brindisi	7,9
2	Accessibilità fisica, vivibilità e comfort dei luoghi di cura	CdC_Salus - Brindisi	8,4
3	Accesso alle informazioni, semplificazione e trasparenza	Osp_Perrino - Brindisi	7,7
4	Cura della relazione con il paziente e con il cittadino	CdC_Salus - Brindisi	7,3
S	Sicurezza del paziente	Osp_Camberlingo - Francavilla Fontana	8,8

Punteggio sintetico per Struttura ACUTI

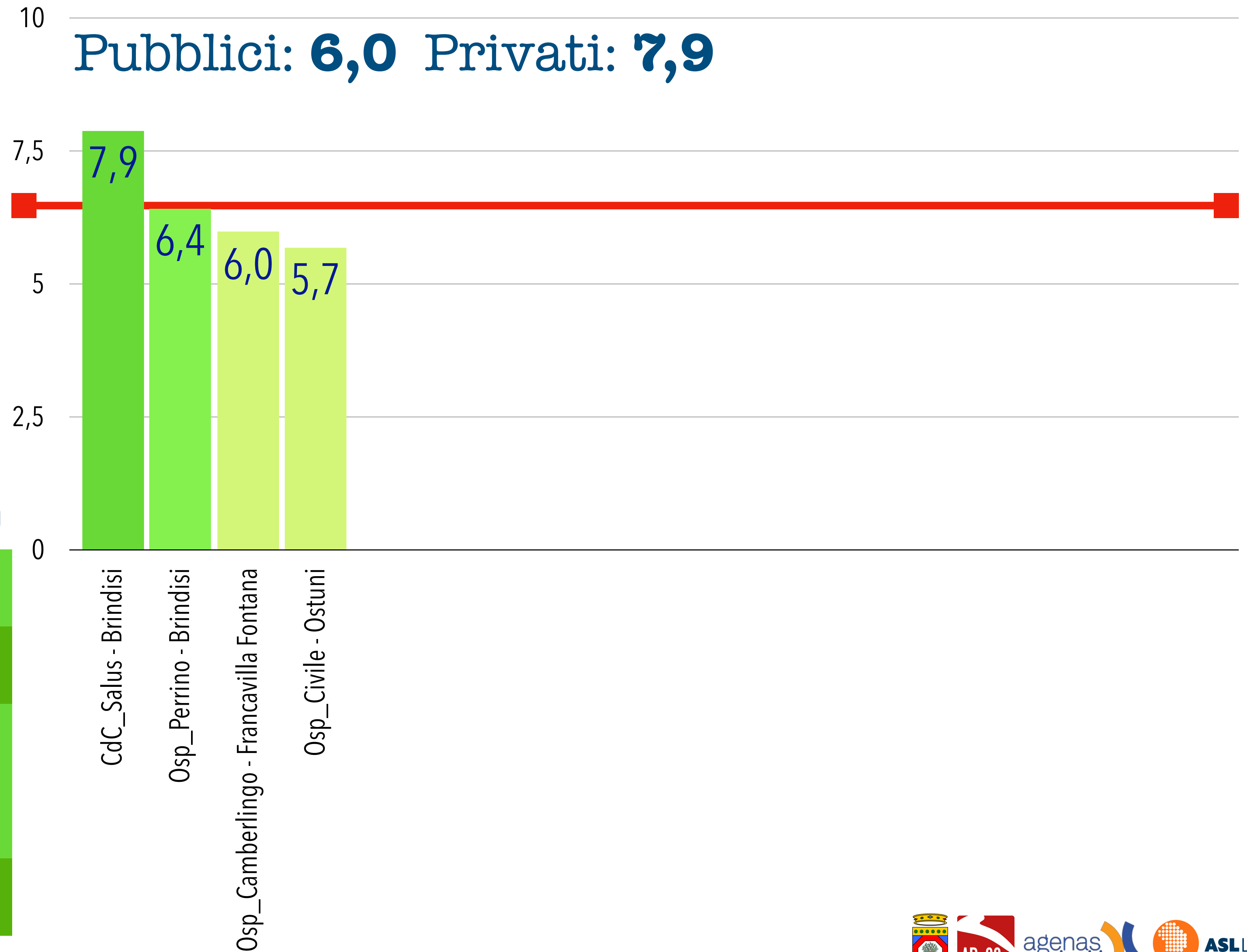
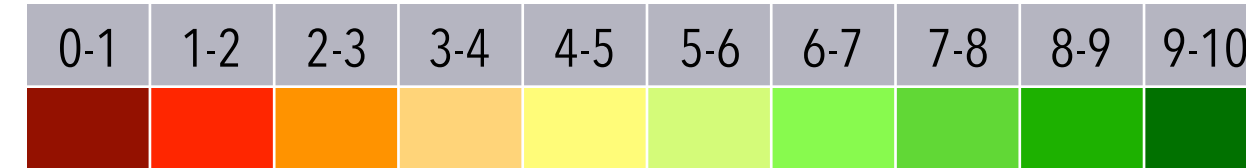

Punteggio provinciale per Area



Legenda

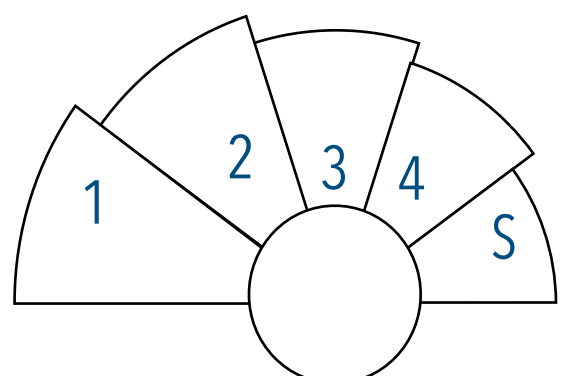

Migliore Struttura

1	Processi orientati al rispetto e alla specificità della persona	CdC_Villa Verde - Taranto	8,7
2	Accessibilità fisica, vivibilità e comfort dei luoghi di cura	CdC_Villa Verde - Taranto	8,6
3	Accesso alle informazioni, semplificazione e trasparenza	CdC_San Camillo - Taranto	8,0
4	Cura della relazione con il paziente e con il cittadino	CdC_San Camillo - Taranto	9,3
S	Sicurezza del paziente	Osp_Civile - Castellaneta + altre 3 strutture	10

Punteggio sintetico per Struttura ACUTI

TA

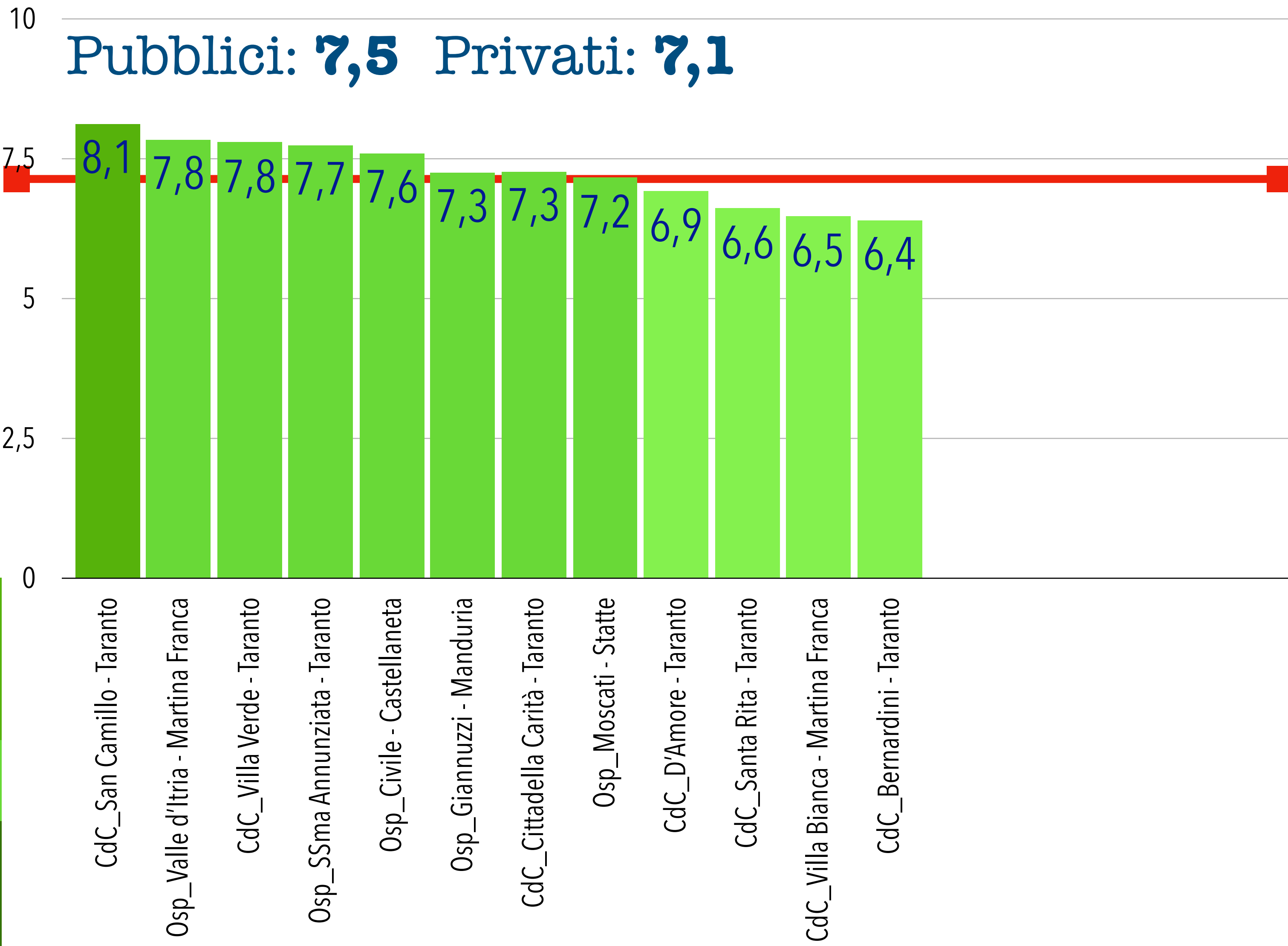
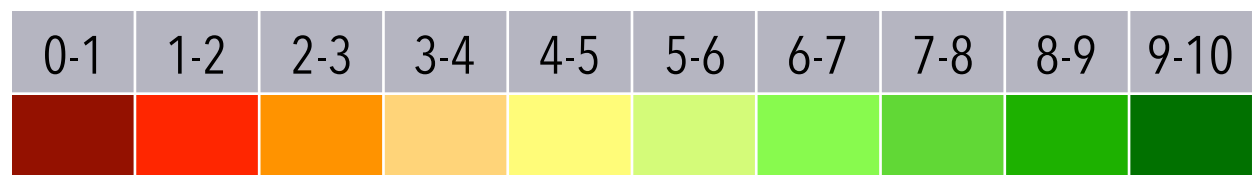

Punteggio provinciale per Area



Legenda

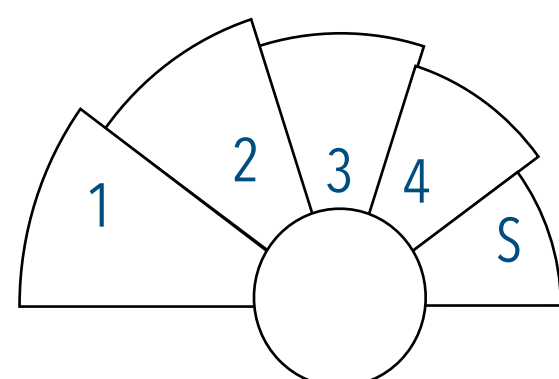

Migliore Struttura

- 1 Processi orientati al rispetto e alla specificità della persona
- 2 Accessibilità fisica, vivibilità e comfort dei luoghi di cura
- 3 Accesso alle informazioni, semplificazione e trasparenza
- 4 Cura della relazione con il paziente e con il cittadino
- S Sicurezza del paziente

EE_Panico - Tricase	8,3
CdC_Città di Lecce - Lecce	8,7
CdC_San Francesco - Galatina	8,4
CdC_San Francesco - Galatina	8,8
CdC_Città di Lecce - Lecce	10

Punteggio sintetico per Struttura ACUTI

LE

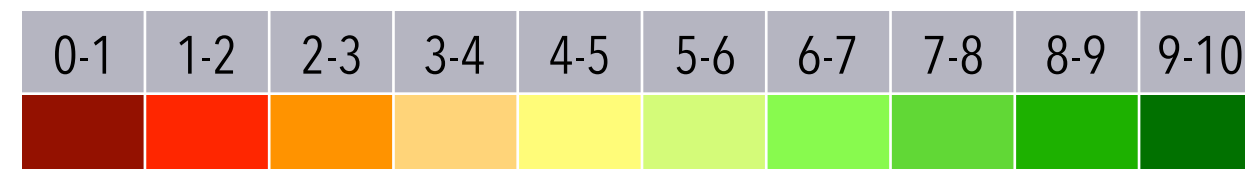

10
Publici: 6,7 Privati: 6,9

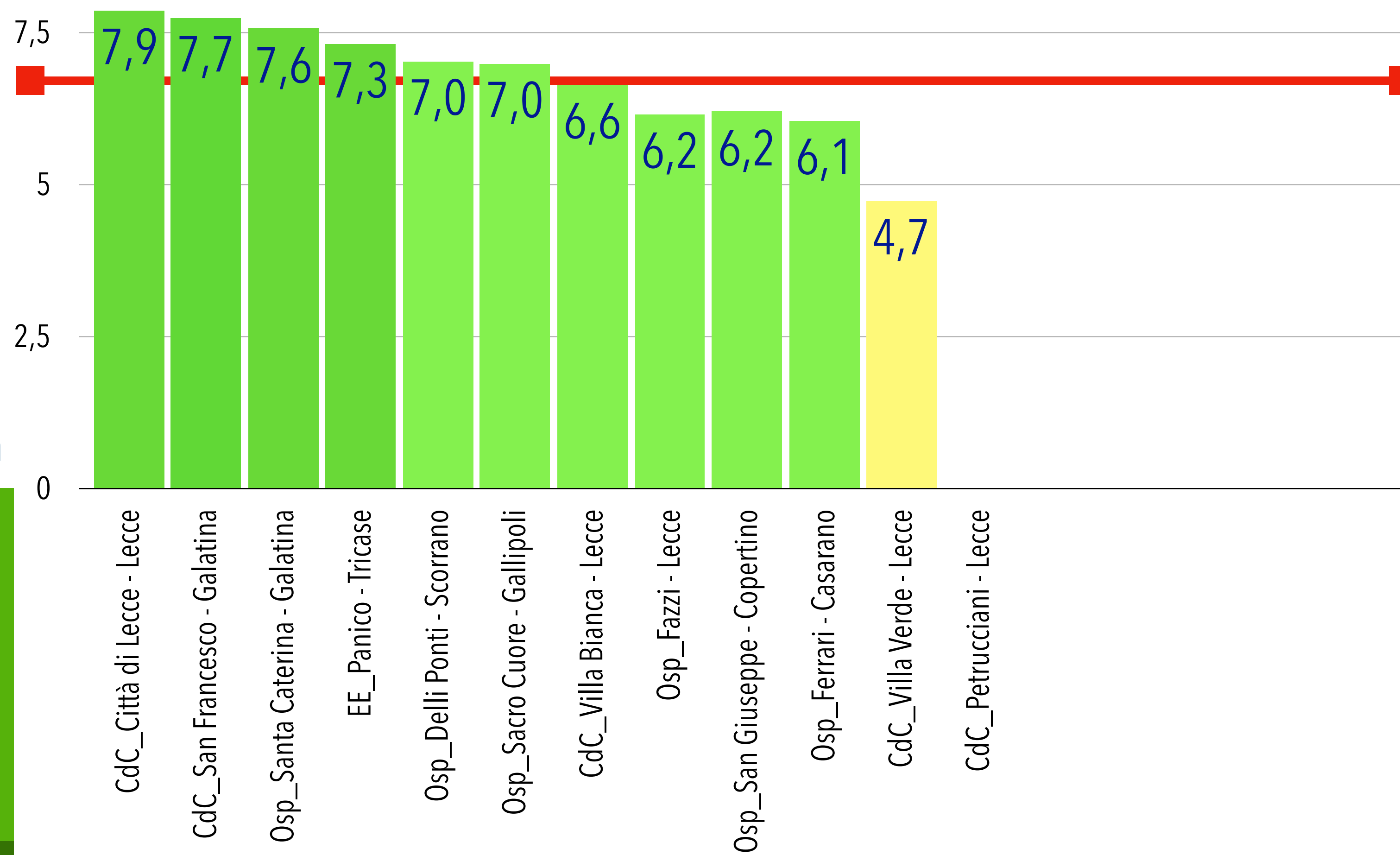

Punteggio provinciale per Area

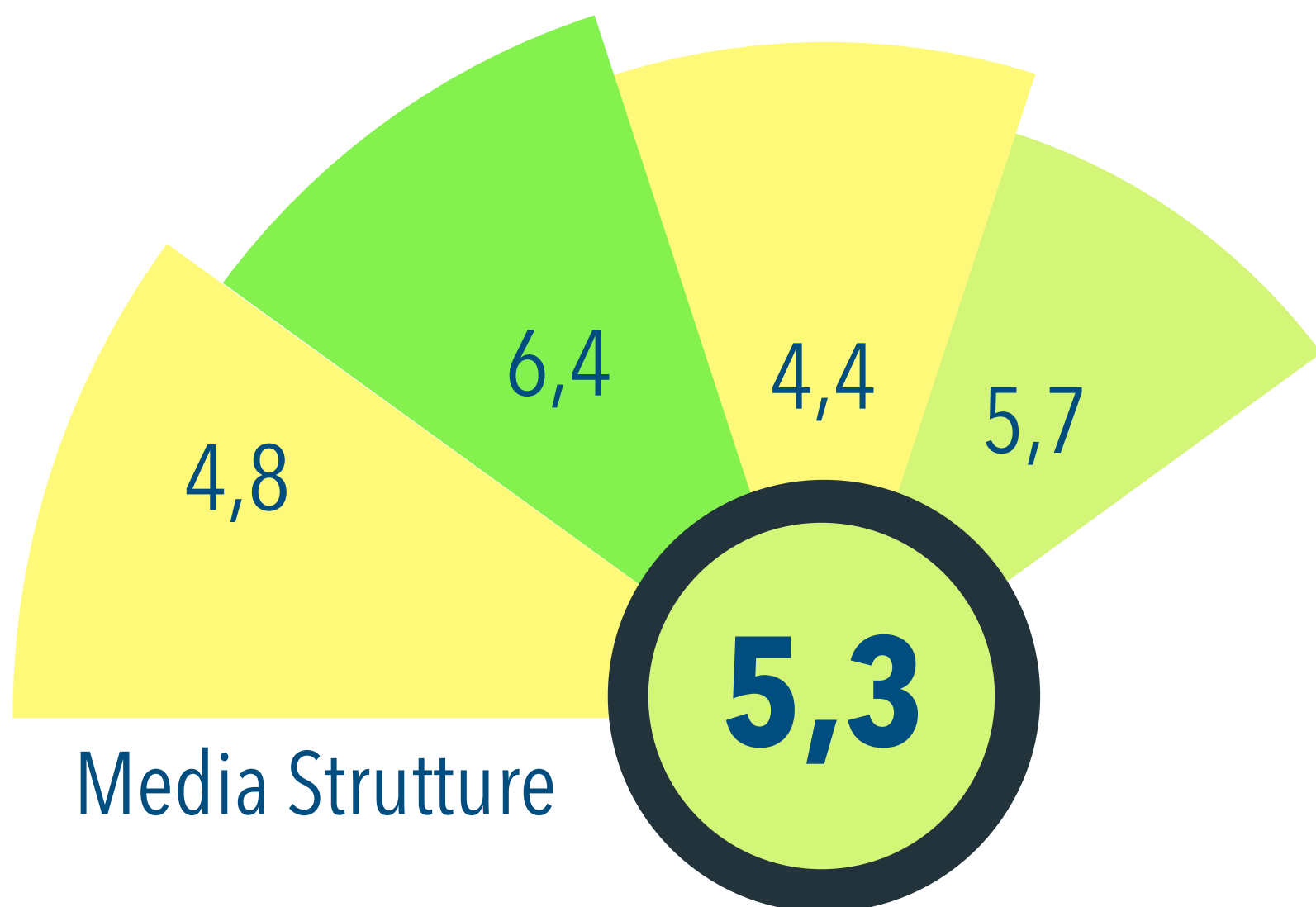

Legenda

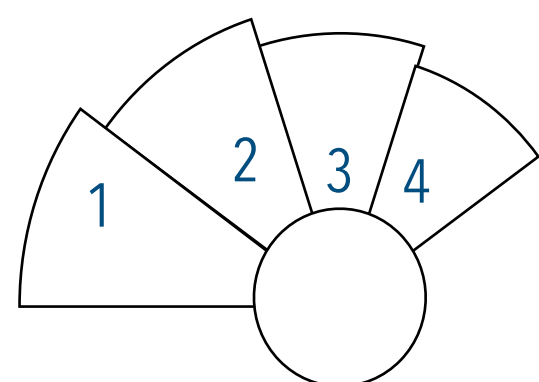

Migliore Struttura

1	Processi orientati al rispetto e alla specificità della persona	IRCCS_Medea - Brindisi	7,6
2	Accessibilità fisica, vivibilità e comfort dei luoghi di cura	IRCCS_Maugeri - Cassano Murge	8,2
3	Accesso alle informazioni, semplificazione e trasparenza	Osp_Galateo - San Cesario di Lecce	5,6
4	Cura della relazione con il paziente e con il cittadino	IRCCS_Medea - Brindisi	8,9

Punteggio sintetico per Struttura Riabilitativa

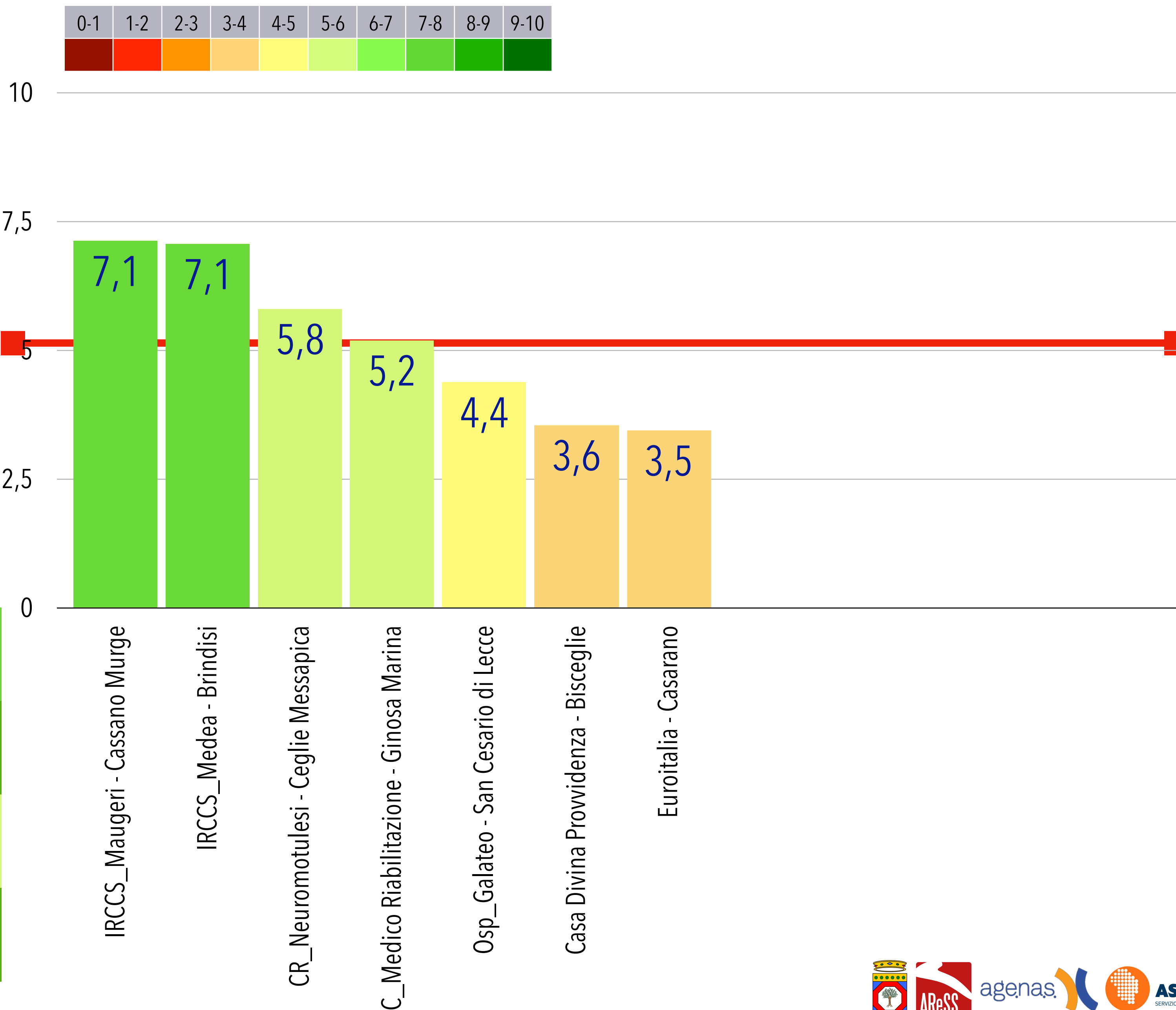

AREA 1 - Processi assistenziali e organizzativi orientati al rispetto e alla specificità della persona

DIMENSIONI E CRITERI DI VALUTAZIONE		PROVINCIA DI BARI																MEDIA PROVINCIA BARI	
		Ospedale San Paolo Bari	Casa di Cura Santa Maria Bari	Ospedale Di Venere Bari	Ospedale della Murgia Altamura	IRCCS Saverio De' Bellis Castelliana Grotte	Ospedale San Giacomo Monopoli	Casa di Cura Villa Lucia Conversano	IRCCS Giovanni Paolo II Bari	Ospedale Umberto I Corato	Azienda Ospedaliera Policlinico (Giovanni XXIII) Bari	Ente Ecclesiastico Miulli Acquaviva delle Fonti	Ospedale Don Tonino Bello Molfetta	Casa di Cura CBH Mater Dei Bari	Casa di Cura Anthea Hospital Bari	Casa di Cura Monte Imperatore Noci	Azienda Ospedaliera Policlinico (Consorziale) Bari		Ospedale Santa Maria degli Angeli Putignano
1.1 ATTENZIONE ALLA FRAGILITÀ E AI BISOGNI DELLA PERSONA	1.1.1 Funzione di supporto psicologico	8,00	10,00	7,50	7,00	5,00	3,75	NP	10,00	5,00	10,00	6,88	0,00	10,00	NP	NP	7,50	5,00	7,01
	1.1.2 Attività/interventi per favorire la socialità e la continuità con il mondo esterno	7,50	7,50	3,33	6,00	1,67	5,00	3,33	4,17	5,00	8,00	5,00	5,00	3,33	2,50	5,00	3,50	1,67	4,76
	1.1.3 Agevolazione del supporto relazionale e affettivo di familiari e altri soggetti	9,71	10,00	8,86	8,50	8,00	6,89	10,00	5,50	10,00	8,86	9,09	10,00	6,67	2,50	10,00	6,36	0,00	7,83
	1.1.4 "Ospedale senza dolore"	9,09	10,00	8,89	9,09	10,00	10,00	10,00	10,00	10,00	10,00	10,00	10,00	10,00	10,00	10,00	10,00	8,18	3,75
1.2 RISPETTO DELLA PRIVACY	1.2.1 Rispetto dell'anonimato e della non-diffusione dei dati sensibili	10,00	10,00	10,00	10,00	10,00	7,50	10,00	10,00	10,00	10,00	7,50	10,00	10,00	10,00	10,00	10,00	10,00	9,61
	1.2.2 Rispetto della riservatezza	6,80	10,00	10,00	8,00	4,67	5,40	10,00	10,00	4,25	8,00	4,80	2,50	4,40	10,00	6,67	3,60	0,25	6,13
1.3 IMPEGNO PER LA NON-DISCRIMINAZIONE CULTURALE, ETNICA, RELIGIOSA	1.3.1 Rispetto delle specificità linguistiche	6,00	10,00	9,00	6,00	9,00	8,00	10,00	6,00	4,00	10,00	4,00	7,00	2,00	10,00	8,00	3,00	2,00	6,71
	1.3.2 Rispetto delle esigenze di culto	10,00	10,00	6,00	8,00	4,00	6,00	8,00	8,00	4,00	6,00	6,00	4,00	8,00	6,00	6,00	8,00	4,00	6,59
	1.3.3 Rispetto delle specificità etniche e culturali	9,50	5,00	10,00	8,00	6,00	8,00	4,00	5,00	8,00	6,00	4,75	8,50	7,00	4,00	8,00	5,00	6,00	6,63
1.4 CONTINUITA' DELLE CURE	1.4.1 Agevolazione della continuità delle cure	6,67	10,00	10,00	8,33	10,00	8,33	8,33	8,33	3,33	8,33	5,00	8,33	8,33	5,00	3,33	6,67	8,33	7,58
1 PROCESSI ASSISTENZIALI E ORGANIZZATIVI ORIENTATI AL RISPETTO E ALLA SPECIFICITÀ DELLA PERSONA		8,50	8,75	8,79	8,02	7,18	7,28	7,44	7,27	6,73	8,28	6,73	7,28	7,28	6,13	7,29	6,26	4,49	7,30

AREA 1 - Processi assistenziali e organizzativi orientati al rispetto e alla specificità della persona

DIMENSIONI E CRITERI DI VALUTAZIONE		PROVINCIA DI BRINDISI				
		Casa di Cura	Ospedale	Ospedale	Ospedale	MEDIA
		Salus	Antonio Perrino	Dario Camberlingo	Civile	PROVINCIA
		Brindisi	Brindisi	Francavilla Fontana	Ostuni	BRINDISI
1.1 ATTENZIONE ALLA FRAGILITÀ E AI BISOGNI DELLA PERSONA	1.1.1 Funzione di supporto psicologico	10,00	6,50	5,50	5,00	6,25
	1.1.2 Attività/interventi per favorire la socialità e la continuità con il mondo esterno	6,67	4,00	0,00	0,00	2,50
	1.1.3 Agevolazione del supporto relazionale e affettivo di familiari e altri soggetti	10,00	5,00	4,67	0,00	5,50
	1.1.4 "Ospedale senza dolore"	7,50	8,18	9,09	10,00	8,68
1.2 RISPETTO DELLA PRIVACY	1.2.1 Rispetto dell'anonimato e della non-diffusione dei dati sensibili	10,00	10,00	10,00	3,33	8,57
	1.2.2 Rispetto della riservatezza	10,00	4,00	6,00	2,50	5,56
1.3 IMPEGNO PER LA NON-DISCRIMINAZIONE CULTURALE, ETNICA, RELIGIOSA	1.3.1 Rispetto delle specificità linguistiche	9,00	2,00	1,00	0,00	3,00
	1.3.2 Rispetto delle esigenze di culto	6,00	6,00	4,00	4,00	5,00
	1.3.3 Rispetto delle specificità etniche e culturali	6,50	2,00	2,00	3,00	3,38
1.4 CONTINUITA' DELLE CURE	1.4.1 Agevolazione della continuità delle cure	7,50	6,67	6,67	5,00	6,36
1 PROCESSI ASSISTENZIALI E ORGANIZZATIVI ORIENTATI AL RISPETTO E ALLA SPECIFICITÀ DELLA PERSONA		7,87	5,34	4,99	4,02	5,50

AREA 1 - Processi assistenziali e organizzativi orientati al rispetto e alla specificità della persona

DIMENSIONI E CRITERI DI VALUTAZIONE		PROVINCIA BAT			
		Ospedale Lorenzo Bonomo Andria	Ospedale Monsignor Dimiccoli Barietta	Ospedale Vittorio Emanuele II Bisceglie	MEDIA PROVINCIA BAT
1.1 ATTENZIONE ALLA FRAGILITÀ E AI BISOGNI DELLA PERSONA	1.1.1 Funzione di supporto psicologico	8,13	4,00	0,00	4,77
	1.1.2 Attività/interventi per favorire la socialità e la continuità con il mondo esterno	3,75	5,00	1,25	3,33
	1.1.3 Agevolazione del supporto relazionale e affettivo di familiari e altri soggetti	8,50	4,69	6,67	6,54
	1.1.4 "Ospedale senza dolore"	6,67	8,18	6,36	7,10
1.2 RISPETTO DELLA PRIVACY	1.2.1 Rispetto dell'anonimato e della non-diffusione dei dati sensibili	10,00	10,00	7,50	9,17
	1.2.2 Rispetto della riservatezza	6,80	7,50	10,00	8,14
1.3 IMPEGNO PER LA NON-DISCRIMINAZIONE CULTURALE, ETNICA, RELIGIOSA	1.3.1 Rispetto delle specificità linguistiche	2,00	0,00	2,00	1,33
	1.3.2 Rispetto delle esigenze di culto	8,00	8,00	6,00	7,33
	1.3.3 Rispetto delle specificità etniche e culturali	5,00	2,00	4,50	3,83
1.4 CONTINUITA' DELLE CURE	1.4.1 Agevolazione della continuità delle cure	10,00	3,33	6,67	6,67
1 PROCESSI ASSISTENZIALI E ORGANIZZATIVI ORIENTATI AL RISPETTO E ALLA SPECIFICITÀ DELLA PERSONA		6,80	5,12	5,57	5,82

AREA 1 - Processi assistenziali e organizzativi orientati al rispetto e alla specificità della persona

DIMENSIONI E CRITERI DI VALUTAZIONE		PROVINCIA DI FOGGIA											MEDIA PROVINCIA FOGGIA	
		Ente Ecclesiastico Casa Sollievo della Sofferenza San Giovanni Rotondo	Ospedale San Camillo de' Lellis Manfredonia	Casa di Cura Leonardo De Luca Foggia	Casa di Cura Professor Brodetti Foggia	Casa di Cura San Michele Manfredonia	Ospedale Teresa Masselli San Severo	Casa di Cura San Francesco Foggia	Azienda Ospedaliera Ospedali Riuniti Foggia	Casa di Cura Villa Serena Foggia	Ospedale Francesco Lastaria Lucera	Casa di Cura Santa Maria Bambina Foggia		Ospedale Giuseppe Tatarella Cerignola
1.1 ATTENZIONE ALLA FRAGILITÀ E AI BISOGNI DELLA PERSONA	1.1.1 Funzione di supporto psicologico	8,00	0,00	NP	NP	NP	0,00	NP	4,00	NP	2,50	NP	4,38	3,75
	1.1.2 Attività/interventi per favorire la socialità e la continuità con il mondo esterno	6,00	10,00	5,00	6,67	6,67	1,50	6,67	7,00	6,67	0,00	5,83	4,00	5,34
	1.1.3 Agevolazione del supporto relazionale e affettivo di familiari e altri soggetti	9,09	0,00	10,00	10,00	10,00	6,00	1,00	5,45	0,00	0,00	10,00	6,00	5,96
	1.1.4 "Ospedale senza dolore"	10,00	10,00	10,00	10,00	10,00	10,00	7,14	8,18	5,00	4,00	0,00	3,33	7,70
1.2 RISPETTO DELLA PRIVACY	1.2.1 Rispetto dell'anonimato e della non-diffusione dei dati sensibili	10,00	10,00	10,00	10,00	10,00	10,00	10,00	5,00	10,00	3,33	10,00	5,00	8,18
	1.2.2 Rispetto della riservatezza	10,00	8,75	10,00	10,00	5,00	2,00	8,00	6,20	6,67	0,00	0,00	3,40	6,07
1.3 IMPEGNO PER LA NON-DISCRIMINAZIONE CULTURALE, ETNICA, RELIGIOSA	1.3.1 Rispetto delle specificità linguistiche	10,00	6,00	9,00	1,00	10,00	2,00	0,00	2,00	2,00	0,00	0,00	4,00	3,83
	1.3.2 Rispetto delle esigenze di culto	6,00	6,00	10,00	6,00	6,00	6,00	8,00	6,00	8,00	6,00	8,00	6,00	6,83
	1.3.3 Rispetto delle specificità etniche e culturali	5,50	5,00	4,00	3,00	6,50	4,50	4,00	4,00	4,00	3,00	3,75	4,00	4,27
1.4 CONTINUITA' DELLE CURE	1.4.1 Agevolazione della continuità delle cure	8,33	8,33	8,00	6,67	8,00	10,00	6,67	6,67	6,00	5,00	3,33	3,33	6,83
1 PROCESSI ASSISTENZIALI E ORGANIZZATIVI ORIENTATI AL RISPETTO E ALLA SPECIFICITÀ DELLA PERSONA		8,28	7,28	7,63	6,03	7,82	5,51	5,40	5,61	5,13	2,90	4,03	4,36	5,84

AREA 1 - Processi assistenziali e organizzativi orientati al rispetto e alla specificità della persona

DIMENSIONI E CRITERI DI VALUTAZIONE		PROVINCIA DI LECCE											MEDIA PROVINCIA LECCE			
		Casa di Cura Città di Lecce Hospital Lecce	Casa di Cura San Francesco Galatina	Ospedale Santa Caterina Novella Galatina	Ente Ecclesiastico Cardinale Panico Tricase	Ospedale Veris Delli Ponti Scorrano	Ospedale Sacro Cuore Gallipoli	Casa di Cura Villa Bianca Lecce	Ospedale San Giuseppe Copertino	Ospedale Vito Fazzi Lecce	Ospedale Francesco Ferrari Casarano	Casa di Cura Villa Verde Lecce				
		1.1 ATTENZIONE ALLA FRAGILITÀ E AI BISOGNI DELLA PERSONA	1.1.1 Funzione di supporto psicologico	10,00	6,67	9,00	7,08	6,25	5,50	NP	6,00	8,50		5,00	NP	6,96
			1.1.2 Attività/interventi per favorire la socialità e la continuità con il mondo esterno	3,33	8,75	6,25	5,00	6,25	2,00	6,67	5,00	7,00		1,67	3,33	5,12
1.1.3 Agevolazione del supporto relazionale e affettivo di familiari e altri soggetti	8,50		8,00	10,00	8,73	6,40	8,40	10,00	8,75	5,45	3,33	0,67	7,43			
1.1.4 "Ospedale senza dolore"	8,57		10,00	9,09	10,00	7,22	6,36	10,00	5,56	6,36	3,00	0,00	7,23			
1.2 RISPETTO DELLA PRIVACY	1.2.1 Rispetto dell'anonimato e della non-diffusione dei dati sensibili	10,00	5,00	10,00	10,00	7,50	5,00	10,00	2,50	10,00	6,67	10,00	7,58			
	1.2.2 Rispetto della riservatezza	9,33	4,25	2,75	6,00	8,60	8,00	1,00	2,50	4,60	2,00	10,00	5,42			
1.3 IMPEGNO PER LA NON-DISCRIMINAZIONE CULTURALE, ETNICA, RELIGIOSA	1.3.1 Rispetto delle specificità linguistiche	9,00	9,00	9,00	9,00	6,00	4,00	2,00	4,00	0,00	2,00	4,00	5,27			
	1.3.2 Rispetto delle esigenze di culto	8,00	6,00	8,00	8,00	4,00	6,00	4,00	8,00	6,00	6,00	6,00	6,36			
	1.3.3 Rispetto delle specificità etniche e culturali	3,00	4,75	6,00	8,00	3,00	3,75	4,75	5,00	2,00	5,00	2,75	4,36			
1.4 CONTINUITA' DELLE CURE	1.4.1 Agevolazione della continuità delle cure	8,33	8,33	8,33	8,33	8,33	6,67	8,33	6,67	6,00	6,67	3,33	7,42			
1 PROCESSI ASSISTENZIALI E ORGANIZZATIVI ORIENTATI AL RISPETTO E ALLA SPECIFICITÀ DELLA PERSONA		7,11	7,25	7,97	8,26	6,16	5,74	5,67	5,66	5,31	4,15	3,81	6,22			

AREA 1 - Processi assistenziali e organizzativi orientati al rispetto e alla specificità della persona

DIMENSIONI E CRITERI DI VALUTAZIONE		PROVINCIA DI TARANTO												MEDIA PROVINCIA TARANTO
		Casa di Cura	Ospedale	Casa di Cura	Ospedale	Ospedale	Casa di Cura	Ospedale	Ospedale	Casa di Cura	Casa di Cura	Casa di Cura	Casa di Cura	
		San Camillo	Valle d'Itria	Villa Verde	Santissima Annunziata	Civile	Cittadella della Carità	Marianna Giannuzzi	San Giuseppe Moscati	D'Amore Hospital	Santa Rita	Villa Bianca	Giulio Bernardini	
		Taranto	Martina Franca	Taranto	Taranto	Castellaneta	Taranto	Manduria	Statte	Taranto	Taranto	Martina Franca	Taranto	
1.1 ATTENZIONE ALLA FRAGILITÀ E AI BISOGNI DELLA PERSONA	1.1.1 Funzione di supporto psicologico	5,00	6,67	5,00	8,75	9,00	NP	7,50	7,50	NP	NP	NP	7,50	7,70
	1.1.2 Attività/interventi per favorire la socialità e la continuità con il mondo esterno	3,33	7,50	6,67	6,00	7,50	5,83	5,00	3,33	3,33	5,00	8,33	0,00	5,31
	1.1.3 Agevolazione del supporto relazionale e affettivo di familiari e altri soggetti	10,00	7,78	7,33	5,64	8,22	10,00	3,33	3,00	10,00	5,00	10,00	7,14	6,79
	1.1.4 "Ospedale senza dolore"	10,00	10,00	10,00	9,09	9,55	0,00	10,00	10,00	10,00	5,00	10,00	7,00	8,98
1.2 RISPETTO DELLA PRIVACY	1.2.1 Rispetto dell'anonimato e della non-diffusione dei dati sensibili	10,00	10,00	10,00	10,00	10,00	10,00	10,00	10,00	10,00	10,00	10,00	10,00	10,00
	1.2.2 Rispetto della riservatezza	10,00	9,80	9,25	4,80	8,40	4,00	9,40	8,00	0,00	6,33	4,00	10,00	7,90
1.3 IMPEGNO PER LA NON-DISCRIMINAZIONE CULTURALE, ETNICA, RELIGIOSA	1.3.1 Rispetto delle specificità linguistiche	9,00	3,00	10,00	4,00	6,00	8,00	7,00	4,00	9,00	7,00	5,00	7,00	6,58
	1.3.2 Rispetto delle esigenze di culto	6,00	8,00	10,00	6,00	6,00	8,00	8,00	6,00	6,00	8,00	4,00	10,00	7,17
	1.3.3 Rispetto delle specificità etniche e culturali	5,00	10,00	8,00	4,50	7,00	9,75	6,00	5,50	6,00	4,00	3,00	3,50	6,02
1.4 CONTINUITA' DELLE CURE	1.4.1 Agevolazione della continuità delle cure	6,67	8,33	6,67	8,33	8,33	8,00	8,33	8,33	6,67	3,33	3,33	5,00	7,10
1 PROCESSI ASSISTENZIALI E ORGANIZZATIVI ORIENTATI AL RISPETTO E ALLA SPECIFICITÀ DELLA PERSONA		7,27	8,37	8,67	6,67	8,06	7,91	7,73	6,23	6,88	5,65	5,13	6,52	7,19

AREA 2 - Accessibilità fisica, vivibilità e comfort dei luoghi di cura

DIMENSIONI E CRITERI DI VALUTAZIONE		PROVINCIA DI BARI																MEDIA PROVINCIA BARI	
		Ospedale	Casa di Cura	Ospedale	Ospedale	IRCCS	Ospedale	Casa di Cura	IRCCS	Ospedale	Azienda Ospedaliera	Ente Ecclesiastico	Ospedale	Casa di Cura	Casa di Cura	Casa di Cura	Azienda Ospedaliera		Ospedale
		San Paolo	Santa Maria	Di Venere	della Murgia	Saverio De' Bellis	San Giacomo	Villa Lucia	Giovanni Paolo II	Umberto I	Policlinico (Giovanni XXIII)	Miulli	Don Tonino Bello	CBH Mater Dei	Anthea Hospital	Monte Imperatore	Policlinico (Consorziale)		Santa Maria degli Angeli
		Bari	Bari	Bari	Altamura	Castellana Grotte	Monopoli	Conversano	Bari	Corato	Bari	Acquaviva delle Fonti	Molfetta	Bari	Bari	Noci	Bari		Putignano
2.1 ACCESSIBILITÀ FISICA	2.1.1 Eliminazione delle barriere architettoniche e sensoriali	5,00	10,00	6,00	4,44	4,44	5,00	10,00	5,56	5,00	10,00	10,00	5,00	5,00	10,00	5,63	4,50	4,29	6,36
	2.1.2 Accessibilità ai pedoni e ai mezzi di trasporto	8,75	9,38	7,50	6,25	10,00	8,44	6,88	8,75	8,75	7,22	8,44	8,21	8,13	8,57	8,75	8,33	5,63	8,11
2.2 LOGISTICA E SEGNALETICA	2.2.1 Orientamento e segnaletica	10,00	10,00	10,00	10,00	10,00	10,00	10,00	10,00	8,33	8,33	10,00	8,33	10,00	10,00	10,00	5,71	10,00	9,44
	2.2.2 Percorsi interni	10,00	10,00	6,67	10,00	10,00	10,00	10,00	10,00	10,00	5,00	10,00	5,00	10,00	10,00	10,00	6,67	0,00	8,57
2.3 REPARTI DI DEGENZA "A MISURA D'UOMO"	2.3.1 Dotazioni e caratteristiche dei reparti di degenza	5,46	10,00	9,23	9,33	10,00	9,62	10,00	10,00	6,92	6,77	10,00	5,46	9,23	10,00	9,67	8,40	6,23	8,45
	2.3.2 Reparti di degenza a "misura di bambino"	10,00	NP	NP	10,00	NP	8,33	NP	NP	10,00	10,00	8,57	NP	NP	NP	NP	10,00	NP	9,51
	2.3.3 Comfort alberghiero	8,89	8,33	7,50	8,89	5,71	8,89	6,67	7,14	8,89	6,67	5,56	7,50	5,56	6,67	8,57	6,67	4,44	7,21
2.4 COMFORT GENERALE DELLA STRUTTURA	2.4.1 Comfort dei servizi comuni	6,88	6,88	5,63	5,00	7,50	2,50	3,75	6,88	3,13	6,25	6,88	5,00	0,63	5,00	6,25	6,88	1,25	5,07
	2.4.2 Comfort delle sale d'attesa	9,44	8,75	8,33	8,89	10,00	8,33	NP	8,75	9,23	9,29	9,44	8,89	10,00	5,00	NP	8,89	6,67	8,89
2 ACCESSIBILITÀ FISICA, VIVIBILITÀ E COMFORT DEI LUOGHI DI CURA		8,05	9,14	7,80	8,05	8,25	7,84	7,98	8,16	7,60	7,88	8,80	6,70	7,57	8,16	8,13	7,51	5,26	7,81

AREA 2 - Accessibilità fisica, vivibilità e comfort dei luoghi di cura

DIMENSIONI E CRITERI DI VALUTAZIONE		PROVINCIA DI BRINDISI				MEDIA PROVINCIA BRINDISI
		Casa di Cura Salus Brindisi	Ospedale Antonio Perrino Brindisi	Ospedale Dario Camberlingo Francavilla Fontana	Ospedale Civile Ostuni	
2.1 ACCESSIBILITÀ FISICA	2.1.1 Eliminazione delle barriere architettoniche e sensoriali	5,00	4,00	3,75	3,75	4,17
	2.1.2 Accessibilità ai pedoni e ai mezzi di trasporto	9,69	7,22	8,13	6,25	7,80
2.2 LOGISTICA E SEGNALETICA	2.2.1 Orientamento e segnaletica	10,00	10,00	10,00	10,00	10,00
	2.2.2 Percorsi interni	10,00	10,00	10,00	10,00	10,00
2.3 REPARTI DI DEGENZA "A MISURA D'UOMO"	2.3.1 Dotazioni e caratteristiche dei reparti di degenza	9,23	6,00	5,08	4,54	6,20
	2.3.2 Reparti di degenza a "misura di bambino"	NP	8,33	0,00	NP	4,55
	2.3.3 Comfort alberghiero	8,57	5,56	5,56	4,44	5,88
2.4 COMFORT GENERALE DELLA STRUTTURA	2.4.1 Comfort dei servizi comuni	6,25	8,13	7,50	3,13	6,25
	2.4.2 Comfort delle sale d'attesa	10,00	8,33	7,06	8,89	8,27
2 ACCESSIBILITÀ FISICA, VIVIBILITÀ E COMFORT DEI LUOGHI DI CURA		8,40	7,18	6,25	5,78	6,89

AREA 2 - Accessibilità fisica, vivibilità e comfort dei luoghi di cura

DIMENSIONI E CRITERI DI VALUTAZIONE		PROVINCIA BAT			
		Ospedale Lorenzo Bonomo Andria	Ospedale Monsignor Dimiccoli Barietta	Ospedale Vittorio Emanuele II Bisceglie	MEDIA PROVINCIA BAT
2.1 ACCESSIBILITÀ FISICA	2.1.1 Eliminazione delle barriere architettoniche e sensoriali	3,75	4,00	4,00	3,93
	2.1.2 Accessibilità ai pedoni e ai mezzi di trasporto	6,25	6,88	6,11	6,40
2.2 LOGISTICA E SEGNALETICA	2.2.1 Orientamento e segnaletica	6,67	8,57	10,00	8,50
	2.2.2 Percorsi interni	0,00	6,67	10,00	5,56
2.3 REPARTI DI DEGENZA "A MISURA D'UOMO"	2.3.1 Dotazioni e caratteristiche dei reparti di degenza	4,69	6,60	6,80	6,09
	2.3.2 Reparti di degenza a "misura di bambino"	10,00	8,33	5,71	7,89
	2.3.3 Comfort alberghiero	5,00	5,56	7,78	6,15
2.4 COMFORT GENERALE DELLA STRUTTURA	2.4.1 Comfort dei servizi comuni	0,63	6,25	1,88	2,92
	2.4.2 Comfort delle sale d'attesa	6,67	7,86	5,56	6,60
2 ACCESSIBILITÀ FISICA, VIVIBILITÀ E COMFORT DEI LUOGHI DI CURA		5,21	6,68	6,07	5,99

AREA 2 - Accessibilità fisica, vivibilità e comfort dei luoghi di cura

DIMENSIONI E CRITERI DI VALUTAZIONE		PROVINCIA DI FOGGIA												MEDIA PROVINCIA FOGGIA
		Ente Ecclesiastico Casa Sollievo della Sofferenza San Giovanni Rotondo	Ospedale San Camillo de' Lellis Manfredonia	Casa di Cura Leonardo De Luca Foggia	Casa di Cura Professor Brodetti Foggia	Casa di Cura San Michele Manfredonia	Ospedale Teresa Masselli San Severo	Casa di Cura San Francesco Foggia	Azienda Ospedaliera Ospedali Riuniti Foggia	Casa di Cura Villa Serena Foggia	Ospedale Francesco Lastaria Lucera	Casa di Cura Santa Maria Bambina Foggia	Ospedale Giuseppe Tatarella Cerignola	
2.1 ACCESSIBILITÀ FISICA	2.1.1 Eliminazione delle barriere architettoniche e sensoriali	5,00	5,00	6,25	4,44	5,00	5,00	5,63	3,00	5,63	3,75	5,71	4,00	4,76
	2.1.2 Accessibilità ai pedoni e ai mezzi di trasporto	10,00	10,00	8,33	7,19	8,89	5,83	7,50	7,22	7,50	7,50	8,75	6,25	7,92
2.2 LOGISTICA E SEGNALETICA	2.2.1 Orientamento e segnaletica	10,00	10,00	10,00	8,57	10,00	10,00	10,00	10,00	10,00	8,33	10,00	8,57	9,59
	2.2.2 Percorsi interni	10,00	10,00	10,00	10,00	10,00	10,00	10,00	10,00	10,00	5,00	10,00	6,67	9,17
2.3 REPARTI DI DEGENZA "A MISURA D'UOMO"	2.3.1 Dotazioni e caratteristiche dei reparti di degenza	7,33	7,53	8,33	7,89	7,80	7,33	9,08	5,38	9,22	8,53	4,80	5,85	7,48
	2.3.2 Reparti di degenza a "misura di bambino"	10,00	NP	NP	NP	NP	7,14	NP	8,33	NP	NP	NP	8,33	8,33
	2.3.3 Comfort alberghiero	8,89	7,78	8,00	8,33	7,78	5,56	6,67	7,78	6,67	5,56	5,00	6,67	7,07
2.4 COMFORT GENERALE DELLA STRUTTURA	2.4.1 Comfort dei servizi comuni	9,38	6,88	7,50	5,00	5,00	5,00	5,00	8,13	5,00	2,50	5,00	1,25	5,47
	2.4.2 Comfort delle sale d'attesa	10,00	10,00	NP	10,00	8,00	9,44	10,00	8,89	10,00	7,00	NP	5,56	8,64
2 ACCESSIBILITÀ FISICA, VIVIBILITÀ E COMFORT DEI LUOGHI DI CURA		8,75	8,09	8,13	7,14	7,40	7,24	7,85	7,35	7,51	6,33	6,60	5,68	7,33

AREA 2 - Accessibilità fisica, vivibilità e comfort dei luoghi di cura

DIMENSIONI E CRITERI DI VALUTAZIONE		PROVINCIA DI LECCE											MEDIA PROVINCIA LECCE
		Casa di Cura	Casa di Cura	Ospedale	Ente	Ospedale	Ospedale	Casa di Cura	Ospedale	Ospedale	Ospedale	Casa di Cura	
		Città di Lecce	San	Santa	Cardinale	Veris Delli	Sacro Cuore	Villa Bianca	San	Vito Fazzi	Francesco	Villa Verde	
		Hospital	Francesco	Caterina	Panico	Ponti	Gallipoli	Lecce	Giuseppe	Lecce	Ferrari	Lecce	
		Lecce	Galatina	Galatina	Tricase	Scorrano	Gallipoli	Lecce	Copertino	Lecce	Casarano	Lecce	
2.1 ACCESSIBILITÀ FISICA	2.1.1 Eliminazione delle barriere architettoniche e sensoriali	5,83	5,50	4,38	5,00	4,50	4,44	4,29	4,00	6,50	4,00	5,00	4,84
	2.1.2 Accessibilità ai pedoni e ai mezzi di trasporto	10,00	6,25	8,89	10,00	10,00	9,38	8,57	5,00	7,22	8,75	6,25	8,17
2.2 LOGISTICA E SEGNALETICA	2.2.1 Orientamento e segnaletica	10,00	10,00	10,00	10,00	10,00	10,00	10,00	10,00	10,00	8,57	3,33	9,55
	2.2.2 Percorsi interni	10,00	10,00	6,67	6,67	10,00	10,00	10,00	10,00	6,67	10,00	10,00	8,85
2.3 REPARTI DI DEGENZA "A MISURA D'UOMO"	2.3.1 Dotazioni e caratteristiche dei reparti di degenza	8,89	5,15	7,87	7,15	5,93	5,00	6,80	6,69	5,27	6,60	9,71	6,59
	2.3.2 Reparti di degenza a "misura di bambino"	NP	5,00	10,00	10,00	10,00	10,00	NP	8,33	8,57	NP	NP	8,75
	2.3.3 Comfort alberghiero	8,00	10,00	8,75	8,89	8,89	6,67	8,33	5,56	6,67	6,67	10,00	7,88
2.4 COMFORT GENERALE DELLA STRUTTURA	2.4.1 Comfort dei servizi comuni	8,75	10,00	5,00	7,50	4,38	5,63	6,25	3,75	7,50	7,50	6,88	6,65
	2.4.2 Comfort delle sale d'attesa	8,75	7,50	7,69	7,78	8,82	8,89	NP	7,14	9,44	7,86	7,50	8,28
2 ACCESSIBILITÀ FISICA, VIVIBILITÀ E COMFORT DEI LUOGHI DI CURA		8,70	7,22	7,64	7,96	7,67	7,38	7,28	6,35	7,55	7,11	7,28	7,45

AREA 2 - Accessibilità fisica, vivibilità e comfort dei luoghi di cura

DIMENSIONI E CRITERI DI VALUTAZIONE		PROVINCIA DI TARANTO												MEDIA PROVINCIA TARANTO
		Casa di Cura	Ospedale	Casa di Cura	Ospedale	Ospedale	Casa di Cura	Ospedale	Ospedale	Casa di Cura	Casa di Cura	Casa di Cura	Casa di Cura	
		San Camillo	Valle d'Itria	Villa Verde	Santissima Annunziata	Civile	Cittadella della Carità	Marianna Giannuzzi	San Giuseppe Moscati	D'Amore Hospital	Santa Rita	Villa Bianca	Giulio Bernardini	
		Taranto	Martina Franca	Taranto	Taranto	Castellaneta	Taranto	Manduria	Statte	Taranto	Taranto	Martina Franca	Taranto	
2.1 ACCESSIBILITÀ FISICA	2.1.1 Eliminazione delle barriere architettoniche e sensoriali	9,00	5,00	5,00	5,00	4,00	5,00	5,50	5,00	5,00	4,44	4,00	5,56	5,22
	2.1.2 Accessibilità ai pedoni e ai mezzi di trasporto	9,38	8,75	10,00	8,89	8,75	10,00	6,88	7,50	6,25	6,56	7,86	8,75	8,26
2.2 LOGISTICA E SEGNALETICA	2.2.1 Orientamento e segnaletica	10,00	10,00	10,00	10,00	10,00	8,00	10,00	10,00	10,00	10,00	10,00	10,00	9,86
	2.2.2 Percorsi interni	10,00	10,00	10,00	10,00	10,00	10,00	10,00	0,00	10,00	0,00	10,00	10,00	9,13
2.3 REPARTI DI DEGENZA "A MISURA D'UOMO"	2.3.1 Dotazioni e caratteristiche dei reparti di degenza	8,33	8,77	8,89	7,53	7,69	8,00	5,31	7,57	8,56	7,11	8,80	7,77	7,76
	2.3.2 Reparti di degenza a "misura di bambino"	NP	10,00	NP	10,00	8,33	NP	NP	NP	NP	NP	NP	NP	9,41
	2.3.3 Comfort alberghiero	8,57	4,44	8,33	7,78	5,56	10,00	5,56	7,14	6,00	6,67	6,67	6,67	6,82
2.4 COMFORT GENERALE DELLA STRUTTURA	2.4.1 Comfort dei servizi comuni	4,38	3,75	8,75	8,13	6,25	8,13	7,50	6,88	2,50	5,00	7,50	5,63	6,20
	2.4.2 Comfort delle sale d'attesa	10,00	8,89	10,00	10,00	10,00	10,00	7,86	7,50	10,00	7,50	10,00	6,67	8,97
2 ACCESSIBILITÀ FISICA, VIVIBILITÀ E COMFORT DEI LUOGHI DI CURA		8,38	7,58	8,64	8,45	7,80	8,19	6,89	7,00	6,67	6,40	7,37	7,36	7,60

AREA 3 - Accesso alle informazioni, semplificazione e trasparenza

DIMENSIONI E CRITERI DI VALUTAZIONE		PROVINCIA DI BARI																	MEDIA
		Ospedale	Casa di Cura	Ospedale	Ospedale	IRCCS	Ospedale	Casa di Cura	IRCCS	Ospedale	Azienda Ospedaliera	Ente Ecclesiastico	Ospedale	Casa di Cura	Casa di Cura	Casa di Cura	Azienda Ospedaliera	Ospedale	PROVINCIA
		San Paolo	Santa Maria	Di Venere	della Murgia	Saverio De' Bellis	San Giacomo	Villa Lucia	Giovanni Paolo II	Umberto I	Policlinico (Giovanni XXIII)	Miulli	Don Tonino Bello	CBH Mater Dei	Anthea Hospital	Monte Imperatore	Policlinico (Consorziale)	Santa Maria degli Angeli	BARI
		Bari	Bari	Bari	Altamura	Castellana Grotte	Monopoli	Conversano	Bari	Corato	Bari	Acquaviva delle Fonti	Molfetta	Bari	Bari	Noci	Bari	Putignano	BARI
3.1 SEMPLIFICAZIONE DELLE PROCEDURE	3.1.1 Semplificazione delle modalità di prenotazione	6,84	5,79	5,79	6,84	7,37	6,32	5,26	5,79	6,32	5,26	4,74	6,84	6,32	5,26	4,74	5,26	5,26	5,88
	3.1.2 Semplificazione delle modalità di accesso alle prestazioni	10,00	10,00	7,50	10,00	10,00	10,00	10,00	10,00	10,00	10,00	10,00	10,00	10,00	5,00	10,00	NP	7,50	7,50
3.2 AGEVOLAZIONE DELL'ACCESSO ALLE INFORMAZIONI E TRASPARENZA	3.2.1 Agevolazione dell'accesso alla documentazione sanitaria	10,00	7,42	4,58	6,67	5,45	6,58	6,90	6,73	6,58	5,08	6,67	5,83	3,33	8,00	5,00	6,08	4,17	6,19
	3.2.2 Accesso alle informazioni	10,00	9,17	6,67	8,00	6,67	8,00	9,17	5,00	10,00	10,00	6,00	10,00	9,44	9,17	9,44	6,00	5,00	8,09
	3.2.3 Contenuti e accessibilità del sito web	8,75	7,50	10,00	8,75	8,75	7,50	6,25	7,50	8,75	2,50	7,50	8,75	5,00	6,25	5,00	7,50	8,75	7,35
3 ACCESSO ALLE INFORMAZIONI, SEMPLIFICAZIONE E TRASPARENZA		8,51	7,17	6,44	7,55	7,29	7,15	6,53	6,72	7,48	5,65	6,08	7,45	5,87	6,85	5,83	6,09	5,74	6,73

AREA 3 - Accesso alle informazioni, semplificazione e trasparenza

DIMENSIONI E CRITERI DI VALUTAZIONE		PROVINCIA DI BRINDISI				
		Casa di Cura Salus Brindisi	Ospedale Antonio Perrino Brindisi	Ospedale Dario Camberlingo Francavilla Fontana	Ospedale Civile Ostuni	MEDIA PROVINCIA BRINDISI
3.1 SEMPLIFICAZIONE DELLE PROCEDURE	3.1.1 Semplificazione delle modalità di prenotazione	6,84	7,89	6,84	6,84	7,11
	3.1.2 Semplificazione delle modalità di accesso alle prestazioni	10,00	10,00	10,00	7,50	9,29
3.2 AGEVOLAZIONE DELL'ACCESSO ALLE INFORMAZIONI E TRASPARENZA	3.2.1 Agevolazione dell'accesso alla documentazione sanitaria	7,50	5,75	6,67	6,36	6,57
	3.2.2 Accesso alle informazioni	10,00	8,00	10,00	10,00	9,29
	3.2.3 Contenuti e accessibilità del sito web	6,25	8,75	8,75	8,75	8,13
3 ACCESSO ALLE INFORMAZIONI, SEMPLIFICAZIONE E TRASPARENZA		7,60	7,72	7,71	7,39	7,61

AREA 3 - Accesso alle informazioni, semplificazione e trasparenza

DIMENSIONI E CRITERI DI VALUTAZIONE		PROVINCIA BAT			MEDIA PROVINCIA BAT
		Ospedale Lorenzo Bonomo Andria	Ospedale Monsignor Dimiccoli Barietta	Ospedale Vittorio Emanuele II Bisceglie	
3.1 SEMPLIFICAZIONE DELLE PROCEDURE	3.1.1 Semplificazione delle modalità di prenotazione	6,32	5,79	4,74	5,61
	3.1.2 Semplificazione delle modalità di accesso alle prestazioni	7,50	7,50	10,00	8,33
3.2 AGEVOLAZIONE DELL'ACCESSO ALLE INFORMAZIONI E TRASPARENZA	3.2.1 Agevolazione dell'accesso alla documentazione sanitaria	6,67	7,50	4,17	6,11
	3.2.2 Accesso alle informazioni	5,00	5,00	6,00	5,33
	3.2.3 Contenuti e accessibilità del sito web	6,25	6,25	7,50	6,67
3 ACCESSO ALLE INFORMAZIONI, SEMPLIFICAZIONE E TRASPARENZA		6,23	6,23	5,66	6,04

AREA 3 - Accesso alle informazioni, semplificazione e trasparenza

DIMENSIONI E CRITERI DI VALUTAZIONE		PROVINCIA DI FOGGIA											MEDIA PROVINCIA FOGGIA	
		Ente Ecclesiastico Casa Sollievo della Sofferenza San Giovanni Rotondo	Ospedale San Camillo de' Lellis Manfredonia	Casa di Cura Leonardo De Luca Foggia	Casa di Cura Professor Brodetti Foggia	Casa di Cura San Michele Manfredonia	Ospedale Teresa Masselli San Severo	Casa di Cura San Francesco Foggia	Azienda Ospedaliera Ospedali Riuniti Foggia	Casa di Cura Villa Serena Foggia	Ospedale Francesco Lastaria Lucera	Casa di Cura Santa Maria Bambina Foggia		Ospedale Giuseppe Tatarella Cerignola
3.1 SEMPLIFICAZIONE DELLE PROCEDURE	3.1.1 Semplificazione delle modalità di prenotazione	5,26	6,32	4,74	4,74	5,26	4,74	4,74	4,74	4,74	5,26	4,21	4,74	4,96
	3.1.2 Semplificazione delle modalità di accesso alle prestazioni	10,00	10,00	NP	10,00	10,00	10,00	10,00	5,00	10,00	7,50	0,00	7,50	8,13
3.2 AGEVOLAZIONE DELL'ACCESSO ALLE INFORMAZIONI E TRASPARENZA	3.2.1 Agevolazione dell'accesso alla documentazione sanitaria	8,08	5,00	5,00	7,27	4,55	6,67	8,33	6,42	8,33	5,45	3,33	5,58	6,36
	3.2.2 Accesso alle informazioni	8,50	10,00	8,75	10,00	10,00	8,00	10,00	8,00	10,00	10,00	8,33	4,00	8,54
	3.2.3 Contenuti e accessibilità del sito web	7,50	7,50	6,25	7,50	7,50	8,75	2,50	6,25	2,50	8,75	3,75	6,25	6,25
3 ACCESSO ALLE INFORMAZIONI, SEMPLIFICAZIONE E TRASPARENZA		7,10	7,12	5,54	7,00	6,46	6,79	6,00	5,98	6,00	6,52	4,39	5,23	6,22

AREA 3 - Accesso alle informazioni, semplificazione e trasparenza

DIMENSIONI E CRITERI DI VALUTAZIONE		PROVINCIA DI LECCE										MEDIA PROVINCIA LECCE	
		Casa di Cura Città di Lecce Hospital Lecce	Casa di Cura San Francesco Galatina	Ospedale Santa Caterina Novella Galatina	Ente Ecclesiastico Cardinale Panico Tricase	Ospedale Veris Delli Ponti Scorrano	Ospedale Sacro Cuore Galipoli	Casa di Cura Villa Bianca Lecce	Ospedale San Giuseppe Copertino	Ospedale Vito Fazzi Lecce	Ospedale Francesco Ferrari Casarano		Casa di Cura Villa Verde Lecce
		3.1 SEMPLIFICAZIONE DELLE PROCEDURE	3.1.1 Semplificazione delle modalità di prenotazione	5,79	7,89	8,42	4,74	6,32	6,84	6,84	7,37		5,79
	3.1.2 Semplificazione delle modalità di accesso alle prestazioni	10,00	10,00	10,00	10,00	10,00	10,00	10,00	10,00	7,50	10,00	NP	9,68
3.2 AGEVOLAZIONE DELL'ACCESSO ALLE INFORMAZIONI E TRASPARENZA	3.2.1 Agevolazione dell'accesso alla documentazione sanitaria	10,00	7,27	6,67	7,17	6,33	7,50	7,00	4,17	6,58	6,67	7,14	6,94
	3.2.2 Accesso alle informazioni	10,00	9,00	4,38	9,50	8,00	8,50	10,00	9,00	3,00	9,44	10,00	7,81
	3.2.3 Contenuti e accessibilità del sito web	7,50	10,00	8,75	1,25	7,50	8,75	7,50	7,50	6,25	8,75	5,00	7,16
3 ACCESSO ALLE INFORMAZIONI, SEMPLIFICAZIONE E TRASPARENZA		7,62	8,37	7,50	5,98	7,04	7,83	7,50	7,17	5,64	7,98	4,00	7,02

AREA 3 - Accesso alle informazioni, semplificazione e trasparenza

DIMENSIONI E CRITERI DI VALUTAZIONE		PROVINCIA DI TARANTO											MEDIA	
		Casa di Cura	Ospedale	Casa di Cura	Ospedale	Ospedale	Casa di Cura	Ospedale	Ospedale	Casa di Cura	Casa di Cura	Casa di Cura	Casa di Cura	PROVINCIA
		San Camillo Taranto	Valle d'Itria Martina Franca	Villa Verde Taranto	Santissima Annunziata Taranto	Civile Castellaneta	Cittadella della Carità Taranto	Marianna Giannuzzi Manduria	San Giuseppe Moscati Statte	D'Amore Hospital Taranto	Santa Rita Taranto	Villa Bianca Martina Franca	Giulio Bernardini Taranto	TARANTO
3.1 SEMPLIFICAZIONE DELLE PROCEDURE	3.1.1 Semplificazione delle modalità di prenotazione	7,37	5,79	3,68	6,84	5,79	5,26	5,79	6,84	5,79	6,32	5,79	1,58	5,57
	3.1.2 Semplificazione delle modalità di accesso alle prestazioni	10,00	10,00	10,00	7,50	10,00	10,00	10,00	7,50	10,00	10,00	10,00	7,50	9,09
3.2 AGEVOLAZIONE DELL'ACCESSO ALLE INFORMAZIONI E TRASPARENZA	3.2.1 Agevolazione dell'accesso alla documentazione sanitaria	7,25	5,33	8,18	5,83	7,50	8,18	6,33	5,45	7,50	7,91	7,27	8,33	7,08
	3.2.2 Accesso alle informazioni	10,00	8,00	7,22	8,00	6,00	4,17	6,67	8,33	10,00	7,22	5,00	8,89	7,53
	3.2.3 Contenuti e accessibilità del sito web	7,50	8,75	5,00	10,00	7,50	7,50	7,50	10,00	8,75	7,50	7,50	3,75	7,60
3 ACCESSO ALLE INFORMAZIONI, SEMPLIFICAZIONE E TRASPARENZA		7,98	6,81	5,82	7,36	6,73	6,41	6,65	7,29	7,14	7,13	6,63	5,19	6,76

AREA 4 - Cura della relazione con il paziente/cittadino

DIMENSIONI E CRITERI DI VALUTAZIONE		PROVINCIA DI BARI																MEDIA PROVINCIA BARI	
		Ospedale	Casa di Cura	Ospedale	Ospedale	IRCCS	Ospedale	Casa di Cura	IRCCS	Ospedale	Azienda Ospedaliera	Ente Ecclesiastico	Ospedale	Casa di Cura	Casa di Cura	Casa di Cura	Azienda Ospedaliera		Ospedale
		San Paolo Bari	Santa Maria Bari	Di Venere Bari	della Murgia Altamura	Saverio De' Bellis Castellana Grotte	San Giacomo Monopoli	Villa Lucia Conversano	Giovanni Paolo II Bari	Umberto I Corato	Policlinico (Giovanni XXIII) Bari	Acquaviva delle Fonti Molfetta	Don Tonino Bello Molfetta	CBH Mater Dei Bari	Anthea Hospital Bari	Monte Imperatore Noci	Policlinico (Consorziale) Bari		Santa Maria degli Angeli Putignano
4.1 RELAZIONE TRA PROFESSIONISTA SANITARIO E PAZIENTE	4.1.1 Cura della comunicazione clinica ed empowerment individuale	9,00	8,65	10,00	6,00	5,00	6,25	6,25	5,00	5,77	5,56	5,00	4,38	6,43	3,75	4,38	3,33	3,89	6,01
	4.1.2 Formazione e supporto al personale per la cura della relazione con il paziente	10,00	10,00	10,00	6,67	10,00	10,00	8,33	8,33	8,00	10,00	10,00	10,00	10,00	4,00	6,00	5,00	6,67	8,44
4.2 RELAZIONE CON IL CITTADINO	4.2.1 Assunzione di impegni nei confronti del cittadino	9,17	8,33	10,00	9,17	10,00	7,50	9,09	8,18	9,17	5,45	6,67	10,00	10,00	9,09	5,45	4,17	0,91	7,79
	4.2.2 Accoglienza	10,00	10,00	0,00	10,00	10,00	10,00	10,00	10,00	10,00	5,00	5,00	5,00	10,00	10,00	10,00	5,00	0,00	7,65
	4.2.3 Formazione del personale di contatto	10,00	10,00	10,00	10,00	10,00	10,00	10,00	0,00	10,00	10,00	10,00	10,00	10,00	10,00	0,00	10,00	0,00	8,24
4.4 CURA DELLA RELAZIONE CON IL PAZIENTE/CITTADINO		9,31	8,83	9,43	7,50	8,45	7,64	8,21	7,14	7,73	6,55	6,53	7,96	8,53	6,67	5,37	4,17	2,93	7,27
COMPLESSIVO		8,47	8,47	7,99	7,84	7,75	7,50	7,48	7,41	7,36	7,29	7,27	7,23	7,23	7,03	6,80	6,35	4,82	7,33

AREA 4 - Cura della relazione con il paziente/cittadino

DIMENSIONI E CRITERI DI VALUTAZIONE		PROVINCIA DI BRINDISI				MEDIA PROVINCIA BRINDISI
		Casa di Cura Salus Brindisi	Ospedale Antonio Perrino Brindisi	Ospedale Dario Camberlingo Francavilla Fontana	Ospedale Civile Ostuni	
4.1 RELAZIONE TRA PROFESSIONISTA SANITARIO E PAZIENTE	4.1.1 Cura della comunicazione clinica ed empowerment individuale	6,15	4,50	4,29	4,44	4,85
	4.1.2 Formazione e supporto al personale per la cura della relazione con il paziente	4,00	6,67	6,67	8,00	6,36
4.2 RELAZIONE CON IL CITTADINO	4.2.1 Assunzione di impegni nei confronti del cittadino	10,00	4,17	5,00	5,45	6,17
	4.2.2 Accoglienza	10,00	5,00	5,00	5,00	6,25
	4.2.3 Formazione del personale di contatto	0,00	0,00	0,00	0,00	0,00
4 CURA DELLA RELAZIONE CON IL PAZIENTE/CITTADINO		7,27	4,65	4,86	5,36	5,51
COMPLESSIVO		7,87	6,41	5,98	5,68	6,47

AREA 4 - Cura della relazione con il paziente/cittadino

DIMENSIONI E CRITERI DI VALUTAZIONE		PROVINCIA BAT			MEDIA PROVINCIA BAT
		Ospedale Lorenzo Bonomo Andria	Ospedale Monsignor Dimiccoli Barietta	Ospedale Vittorio Emanuele II Bisceglie	
4.1 RELAZIONE TRA PROFESSIONISTA SANITARIO E PAZIENTE	4.1.1 Cura della comunicazione clinica ed empowerment individuale	6,07	3,67	3,33	4,32
	4.1.2 Formazione e supporto al personale per la cura della relazione con il paziente	5,00	5,00	5,00	5,00
4.2 RELAZIONE CON IL CITTADINO	4.2.1 Assunzione di impegni nei confronti del cittadino	4,17	1,67	5,00	3,61
	4.2.2 Accoglienza	0,00	10,00	5,00	3,33
	4.2.3 Formazione del personale di contatto	0,00	0,00	0,00	0,00
4 CURA DELLA RELAZIONE CON IL PAZIENTE/CITTADINO		4,71	3,47	4,17	4,11
COMPLESSIVO		5,79	5,66	5,56	5,67

AREA 4 - Cura della relazione con il paziente/cittadino

DIMENSIONI E CRITERI DI VALUTAZIONE		PROVINCIA DI FOGGIA											MEDIA PROVINCIA FOGGIA	
		Ente Ecclesiastico Casa Sollievo della Sofferenza San Giovanni Rotondo	Ospedale San Camillo de' Lellis Manfredonia	Casa di Cura Leonardo De Luca Foggia	Casa di Cura Professor Brodetti Foggia	Casa di Cura San Michele Manfredonia	Ospedale Teresa Masselli San Severo	Casa di Cura San Francesco Foggia	Azienda Ospedaliera Ospedali Riuniti Foggia	Casa di Cura Villa Serena Foggia	Ospedale Francesco Lastaria Lucera	Casa di Cura Santa Maria Bambina Foggia		Ospedale Giuseppe Tatarella Cerignola
4.1 RELAZIONE TRA PROFESSIONISTA SANITARIO E PAZIENTE	4.1.1 Cura della comunicazione clinica ed empowerment individuale	7,00	8,33	5,00	8,44	2,22	4,67	2,50	5,67	2,50	3,06	2,50	3,33	4,74
	4.1.2 Formazione e supporto al personale per la cura della relazione con il paziente	8,33	8,33	8,00	6,67	8,33	10,00	5,00	6,67	5,00	8,33	0,00	0,00	6,27
4.2 RELAZIONE CON IL CITTADINO	4.2.1 Assunzione di impegni nei confronti del cittadino	10,00	10,00	9,09	10,00	7,27	9,17	10,00	6,67	10,00	9,09	9,09	2,50	8,53
	4.2.2 Accoglienza	10,00	10,00	10,00	10,00	10,00	5,00	10,00	10,00	10,00	5,00	10,00	5,00	8,75
	4.2.3 Formazione del personale di contatto	10,00	10,00	10,00	10,00	10,00	10,00	10,00	10,00	10,00	0,00	0,00	0,00	7,50
4 CURA DELLA RELAZIONE CON IL PAZIENTE/CITTADINO		8,47	9,14	7,78	8,84	6,21	7,22	6,92	6,53	6,92	6,47	5,09	2,50	6,79
COMPLESSIVO		8,22	7,80	7,25	7,12	7,03	6,67	6,59	6,44	6,40	5,50	5,08	4,73	6,59

AREA 4 - Cura della relazione con il paziente/cittadino

DIMENSIONI E CRITERI DI VALUTAZIONE		PROVINCIA DI LECCE										MEDIA PROVINCIA LECCE	
		Casa di Cura	Casa di Cura	Ospedale	Ente Ecclesiastico	Ospedale	Ospedale	Casa di Cura	Ospedale	Ospedale	Ospedale		Casa di Cura
		Città di Lecce Hospital Lecce	San Francesco Galatina	Santa Caterina Novella Galatina	Cardinale Panico Tricase	Veris Delli Ponti Scorrano	Sacro Cuore Gallipoli	Villa Bianca Lecce	San Giuseppe Copertino	Vito Fazzi Lecce	Francesco Ferrari Casarano		Villa Verde Lecce
4.1 RELAZIONE TRA PROFESSIONISTA SANITARIO E PAZIENTE	4.1.1 Cura della comunicazione clinica ed empowerment individuale	6,67	7,19	7,00	6,43	6,07	6,33	5,00	1,15	5,00	2,22	2,78	5,16
	4.1.2 Formazione e supporto al personale per la cura della relazione con il paziente	6,67	8,00	10,00	5,00	5,00	8,33	2,00	10,00	10,00	6,67	0,00	6,51
4.2 RELAZIONE CON IL CITTADINO	4.2.1 Assunzione di impegni nei confronti del cittadino	9,09	10,00	4,17	5,00	10,00	6,67	6,36	7,50	2,50	1,82	3,33	6,08
	4.2.2 Accoglienza	10,00	10,00	10,00	10,00	0,00	10,00	10,00	5,00	5,00	5,00	10,00	7,73
	4.2.3 Formazione del personale di contatto	10,00	10,00	10,00	10,00	10,00	10,00	10,00	10,00	10,00	10,00	0,00	9,09
4 CURA DELLA RELAZIONE CON IL PAZIENTE/CITTADINO		7,93	8,80	6,80	6,00	7,00	7,08	5,56	5,30	5,14	3,45	2,78	6,02
COMPLESSIVO		7,86	7,73	7,57	7,32	7,02	6,98	6,64	6,20	6,16	6,06	4,73	6,79

AREA 4 - Cura della relazione con il paziente/cittadino

DIMENSIONI E CRITERI DI VALUTAZIONE		PROVINCIA DI TARANTO											MEDIA PROVINCIA TARANTO	
		Casa di Cura	Ospedale	Casa di Cura	Ospedale	Ospedale	Casa di Cura	Ospedale	Ospedale	Casa di Cura	Casa di Cura	Casa di Cura		Casa di Cura
		San Camillo	Valle d'Itria	Villa Verde	Santissima Annunziata	Civile	Cittadella della Carità	Marianna Giannuzzi	San Giuseppe Moscati	D'Amore Hospital	Santa Rita	Villa Bianca		Giulio Bernardini
		Taranto	Martina Franca	Taranto	Taranto	Castellaneta	Taranto	Manduria	Statte	Taranto	Taranto	Martina Franca		Taranto
4.1 RELAZIONE TRA PROFESSIONISTA SANITARIO E PAZIENTE	4.1.1 Cura della comunicazione clinica ed empowerment individuale	8,75	8,93	6,44	8,00	8,00	6,25	7,00	6,67	3,75	6,25	3,75	5,38	6,83
	4.1.2 Formazione e supporto al personale per la cura della relazione con il paziente	10,00	10,00	6,67	6,67	8,33	0,00	8,33	10,00	6,00	4,00	6,00	6,67	7,01
4.2 RELAZIONE CON IL CITTADINO	4.2.1 Assunzione di impegni nei confronti del cittadino	9,09	8,33	10,00	10,00	6,67	9,09	10,00	10,00	9,09	10,00	7,27	7,50	8,90
	4.2.2 Accoglienza	10,00	10,00	10,00	10,00	10,00	10,00	5,00	5,00	10,00	10,00	10,00	5,00	8,75
	4.2.3 Formazione del personale di contatto	10,00	10,00	10,00	10,00	0,00	0,00	10,00	10,00	10,00	0,00	10,00	0,00	6,67
4 CURA DELLA RELAZIONE CON IL PAZIENTE/CITTADINO		9,26	9,00	8,27	8,61	7,50	6,30	8,33	8,62	7,04	7,41	6,30	6,18	7,76
COMPLESSIVO		8,12	7,84	7,79	7,73	7,59	7,27	7,25	7,16	6,92	6,61	6,47	6,40	7,30

...un riconoscimento all'impegno.

...un riconoscimento all'impegno.



...un riconoscimento all'impegno.



...un riconoscimento all'impegno.



...un riconoscimento all'impegno.

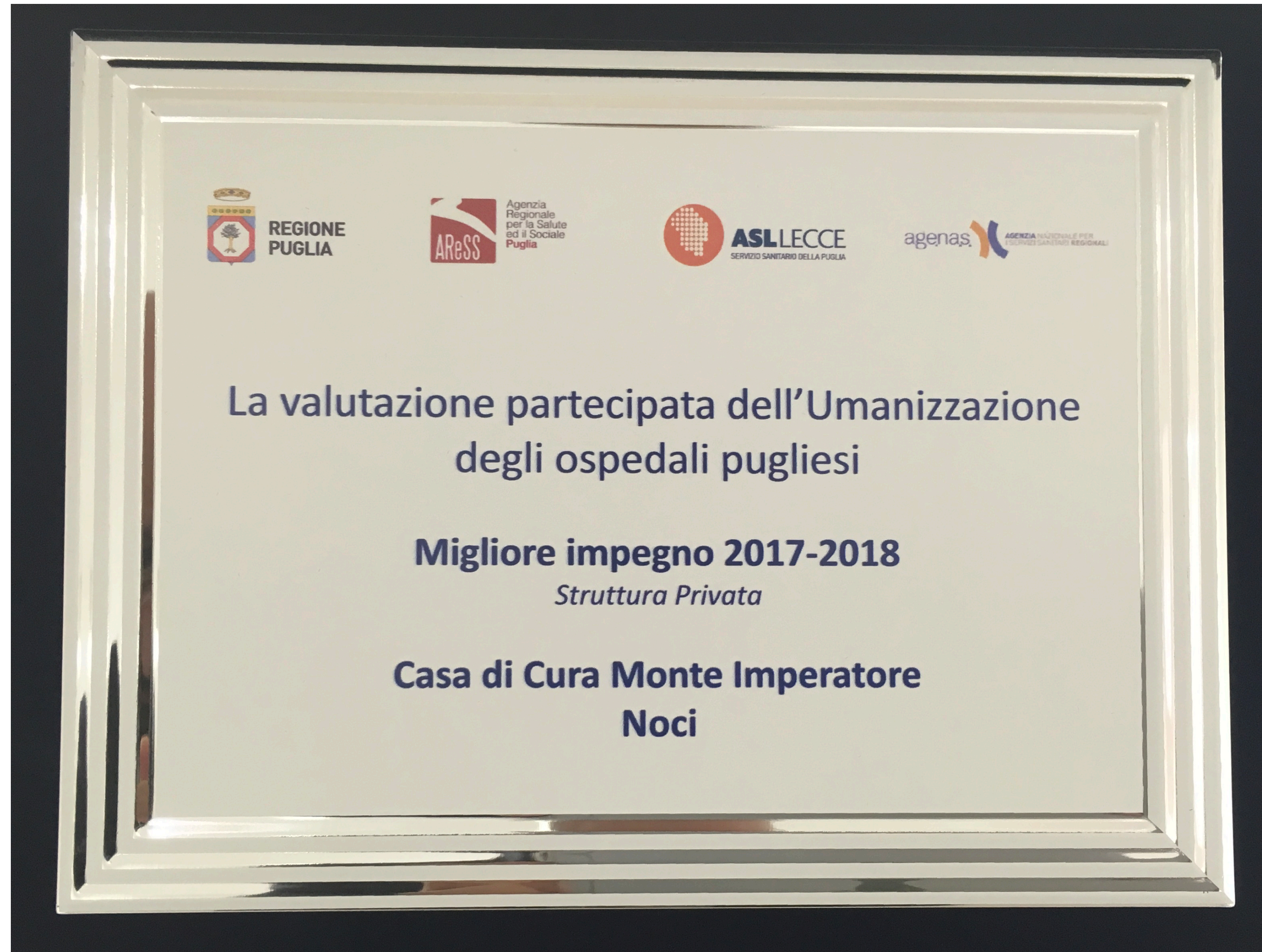

...un riconoscimento all'impegno.

